

A group of four people are riding bicycles on a paved street lined with tall palm trees. From left to right: a man in a pink and white patterned shirt and yellow pants; a woman in an orange cardigan and white shorts; a woman in a colorful striped shirt and white shorts with a basket on her bike; and a man in a yellow hoodie and blue shorts. They are all smiling and wearing helmets. The background shows a clear sky and some parked cars.

Electra

RIJDEN MET DIE HAP!

Maar lees eerst dit.

ORIGINELE INSTRUCTIES VOOR FIETSEN EN E-BIKES

Vertaling van de originele handleiding



Hier zijn een paar tips om meer plezier te hebben van je nieuwe fiets.

Check, check. 1-2, 1-2.

Voordat je op de fiets springt, controleer alles nog een keer goed, zorg dat je banden goed zijn opgepompt en dat je voorwiel stevig vastzit. Niets zo funest voor een vette wielie als een voorwiel dat losschiet. Weet je niet precies hoe je het wiel moet vastzetten? Kijk dan verderop in deze handleiding.

Hou je hoofd erbij en bescherm het.

Ja, we weten het, een helmkapsel ziet er niet uit! Maar weet je wat er nog slechter uit ziet? Een bos haar met een hersenschudding. Los daarvan, we hebben een mooie collectie helmen die speciaal bij je fiets passen.

Zorg dat er niets in de spaken van je voorwiel terecht kan komen.

Een boodschappentas in je hand, een handtasje, hockeysticks. Als het voorwiel plotseling blokkeert doordat er iets tussen de spaken komt, heb je een groot probleem.

Gebruik fietsverlichting tijdens elke rit, dag en nacht.

Gebruik fietsverlichting tijdens elke rit, dag en nacht. Zet je verlichting altijd aan. Net als in de auto. Hele slimme mensen hebben onderzoek gedaan en aangetoond dat verlichting overdag de beste manier is om zichtbaar te zijn voor het overige verkeer, zelfs als de zon schijnt.

Voelt het raar of maakt het een raar geluid? Meteen laten controleren!

Net als een vliegtuig is een fiets gemakkelijker te repareren voordat je bent vertrokken. De Electra-dealers helpen je graag.

Net als een spatbord in de regen, zorgen wij dat je beschermd bent.

Mocht je een probleem hebben dat je plaatselijke Electra-winkel niet kan oplossen, neem dan contact met ons op: customercare@electrabike.com of mail direct naar de directeur van Electra Kevin Cox op kc@electrabike.com.

Lees de rest van deze handleiding.

Klinkt als huiswerk, maar het loont. We zijn sinds 1993 op weg en dat heeft ons veel geleerd wat de moeite waard is om te delen.

Het gebruik van deze handleiding

Deze handleiding is bedoeld voor alle fietsen en elektrisch ondersteunde fietsen (e-bikes) van Electra. Het bevat belangrijke informatie over het gebruik van je fiets en e-bike.

Raadpleeg voor de meest recente informatie de online versie van deze handleiding op electra.trekbikes.com/electra-manuals.

Lees de basisprincipes

Lees hoofdstuk 1, **Basisprincipes**, voordat je gaat fietsen.

Als je een elektrische fiets hebt gekocht, lees dan ook de gedrukte snelstartgids die meegeleverd is bij je nieuwe fiets en het supplement Gebruikershandleiding elektrische fietsen. Deze handleidingen zijn ook te vinden op de pagina **Ondersteuning** op electrabike.com.

Kijk online voor nog meer nuttige informatie

Je vindt de meest recente en gedetailleerde informatie, inclusief veelgestelde vragen en instructievideo's online op electrabike.com en [youtube.com/@ElectraBicycleCompany](https://www.youtube.com/@ElectraBicycleCompany).



[youtube.com/
@ElectraBicycleCompany](https://www.youtube.com/@ElectraBicycleCompany)

Bewaar deze handleiding voor toekomstige naslag.

Deze handleiding geeft tips over hoe je veilig kunt fietsen en hoe en wanneer je eenvoudige inspecties en onderhoud moet uitvoeren (Hoofdstuk 2). Bewaar deze handleiding daarom zorgvuldig. We adviseren om ook je aankoopbewijs goed te bewaren, mocht je ooit een garantieclaim willen indienen.

Deze handleiding voldoet aan de volgende normen: EN 15194, ANSI Z535.6; AS/NZS 1927:1998, CPSC 16 CFR 1512, ISO 4210-2 en ISO 8098.

Eerst even dit

Je wilt natuurlijk het liefst meteen gaan fietsen. Maar doe voordat je opstapt eerst nog even de onderstaande twee dingen. Ze nemen niet veel tijd in beslag.

1. Registreer je fiets

Bij registratie wordt het serienummer van je fiets vastgelegd (belangrijk als je fiets ooit wordt gestolen of zoek raakt). Bovendien kan Electra na registratie contact met je opnemen als er veiligheidswaarschuwingen betreffende jouw fiets zijn. Heb je vragen over je fiets, zelfs jaren na aankoop, dan zien wij via jouw registratie direct over welke fiets het gaat, en kunnen we je sneller en beter helpen.

Voor het registreren van je e-bike, ga naar de pagina Fietsregistratie op electrabike.com/productRegistration. Registreren gaat heel snel en gemakkelijk.



[electrabike.com/
productRegistration](https://electrabike.com/productRegistration)

2. Lees deze handleiding

Deze handleiding bevat essentiële veiligheidsinformatie voor fietsen en e-bikes. Zelfs als ervaren fietser is het belangrijk om deze handleiding goed door te nemen vooraleer op je nieuwe fiets te stappen. Je kunt de handleiding hier lezen of online op electrabike.com/electra-manuals.



[electrabike.com/
electra-manuals](https://electrabike.com/electra-manuals)

Ouders of verzorgers: als deze fiets voor een kind is, zorg er dan voor dat hij of zij alle veiligheidsaspecten in deze handleiding goed begrijpt.

E-bikes: bekijk ook de gedrukte snelstartgids voor e-bikes die bij je nieuwe fiets wordt meegeleverd.

Over de waarschuwingen hier

Bij het lezen van deze handleiding kom je af en toe een grijze waarschuwingsbox tegen zoals hieronder:

 **WAARSCHUWING!** *Tekst in een grijze box met een alarmsymbool erbij waarschuwt je voor een situatie of bepaalde gedragingen die kunnen leiden tot zware verwondingen of overlijden.*

Uiteraard willen we voorkomen dat jou of je dierbaren iets overkomt, vandaar dat we een waarschuwing plaatsen waar we dat nodig achten.

De bedoeling is dat je plezier hebt op je fiets, want dat is waarom we onze fietsen voor jou maken.

We weten hoe het voelt om over de kop te gaan bij een noodstop, om je knie te stoten tegen het stuur of om onderuit te gaan op glad wegdek. Elke fietser is al wel eens hard gevallen. In het beste geval kun je er achteraf om lachen. Maar in het slechtste geval raak je ernstig gewond.

Dus neem de waarschuwingen serieus. Want jouw veiligheid staat voor ons voorop.

Inhoud

Het gebruik van deze handleiding	i
Eerst even dit.....	ii
Over de waarschuwingen hier	iii

Basisprincipes

Belangrijke veiligheidsinformatie	1-1
Belangrijke e-bike-informatie	1-5
Maak kennis met je dealer	1-7
Vóór de eerste rit	1-8
Vóór elke rit	1-13
Voorzorgsmaatregelen	1-19
Gebruiksomstandigheden & gewichtslimieten	1-22
Basisrijtechnieken	1-24
Rijden met een kind	1-27

Onderhoud aan je fiets

Bescherm je fiets	2-1
Onderhoud.....	2-5
Inspectie	2-6
Vier eenvoudige reparaties die elke fietser moet kennen.....	
2-10	

Referentie

Aanvullende informatie	3-1
Technische tekeningen	3-2

HOOFDSTUK 1

Basisprincipes

<u>Belangrijke veiligheidsinformatie</u>	<u>1-1</u>
<u>Een fiets beschermt je niet bij ongelukken</u>	<u>1-1</u>
<u>Ken je grenzen.....</u>	<u>1-1</u>
<u>Ken de limieten van je fiets</u>	<u>1-1</u>
<u>Wees voorzichtig.....</u>	<u>1-2</u>
<u>Denk aan je veiligheid.....</u>	<u>1-3</u>
<u>Belangrijke e-bike-informatie</u>	<u>1-5</u>
<u>De accu opladen</u>	<u>1-6</u>
<u>Maak kennis met je dealer</u>	<u>1-7</u>
<u>Een ideaal hulpmiddel</u>	<u>1-7</u>
<u>Er is een winkel voor elke fietser</u>	<u>1-7</u>
<u>Vóór je eerste rit1-8</u>	
<u>De juiste maat fiets</u>	<u>1-8</u>
<u>Bandenruimte.....</u>	<u>1-10</u>
<u>Je schijfremmen inremmen</u>	<u>1-12</u>
<u>Vóór elke rit.....</u>	<u>1-13</u>
<u>Checklist vóór elke rit.....</u>	<u>1-13</u>

<u>Voorzorgsmaatregelen</u>	<u>1-19</u>
<u>De juiste uitrusting.....</u>	<u>1-19</u>
<u>Fiets verstandig.....</u>	<u>1-19</u>
<u>Vermijd oneigenlijk gebruik.....</u>	<u>1-20</u>
<u>Vermijd gevaren.....</u>	<u>1-20</u>
<u>Houd het weer in de gaten.....</u>	<u>1-21</u>
<u>Luister naar je fiets.....</u>	<u>1-21</u>
<u>Bereid je voor.....</u>	<u>1-21</u>
<u>Volg de regels, op de weg en offroad</u>	<u>1-21</u>
<u>Gebruiksomstandigheden & gewichtslimieten.....</u>	<u>1-22</u>
<u>Basisrijtechnieken.....</u>	<u>1-24</u>
<u>Sturen en bochten maken.....</u>	<u>1-24</u>
<u>Stoppen.....</u>	<u>1-24</u>
<u>Schakelen.....</u>	<u>1-25</u>
<u>Schakelen met een interne versnellingsnaaf</u>	<u>1-26</u>
<u>Trappen</u>	<u>1-26</u>
<u>Rijden met een kind</u>	<u>1-27</u>
<u>Een kind meenemen op de fiets of in een fietskar</u>	<u>1-27</u>
<u>Een fietsend kind begeleiden.....</u>	<u>1-28</u>

Belangrijke veiligheidsinformatie

Lees voordat je gaat fietsen deze belangrijke veiligheidsinformatie.

Een fiets beschermt je niet bij ongelukken

De meest voorkomende oorzaak van letsel bij het fietsen is een valpartij. Bij valpartijen en botsingen is het vaak zo dat de fiets schade oploopt en dat jij schade aan lijf en leden hebt. Auto's hebben bumpers, veiligheidsgordels, airbags en kreukelzones. Fietsen hebben dat allemaal niet. Als je ten val komt, beschermt de fiets je niet tegen verwondingen.

Als je betrokken raakt bij een ongeval of botsing, controleer dan direct welke verwondingen je hebt opgelopen. Laat vervolgens je fiets grondig inspecteren door je dealer voordat je er weer op gaat rijden.

Ken je grenzen

Een fiets kan gevaarlijk zijn, vooral als je probeert je grenzen te verleggen en daarbij je limieten overschrijdt. Ken je eigen grenzen en rijd niet op de limiet.

Ken de limieten van je fiets

Gebruiksvoorwaarden

Je fiets is gemaakt om de belasting van 'normaal rijgedrag' te weerstaan binnen de grenzen van het specifieke inzetbereik (zie ook de paragraaf Gebruiksomstandigheden). Als je de fiets misbruikt door hem anders te gebruiken dan waarvoor hij bedoeld is, kan de fiets beschadigd raken door overbelasting of materiaalmoetheid. (Je zult het woord 'materiaalmoetheid' vaker tegenkomen in deze handleiding. Het betekent dat het materiaal in de loop van de tijd zwakker wordt als gevolg van voortdurende (over) belasting.) Elke vorm van schade kan de levensduur van het frame, de voorvork of andere onderdelen drastisch verminderen.

Levensduur

Fietsen zijn niet onverwoestbaar en fietsonderdelen hebben niet het eeuwige leven. Onze fietsen zijn gemaakt om de belasting van 'normaal rijgedrag' te weerstaan. Frame en onderdelen zijn op een dergelijke belasting ontworpen.

We kunnen echter niet voorspellen welke krachten ontstaan als je de fiets gaat gebruiken in wedstrijden, als je rijdt in extreme omstandigheden, als je met de fiets valt, als hij gebruikt wordt voor verhuur of commerciële doeleinden of als hij op andere manieren wordt gebruikt waardoor er een hoge belasting of materiaalmoetheid optreedt.

Een beschadigd onderdeel kan een drastisch kortere levensduur hebben en zelfs zonder waarschuwing breken.

De veilige levensduur van een onderdeel wordt bepaald door de constructie, de materialen, het gebruik, het onderhoud, het gewicht van de rijder, de fietssnelheid, de terreinsoort en de omgeving (vochtigheid, zoutgehalte, temperatuur, etc.). Het is dus niet mogelijk om exact aan te geven na hoeveel tijd een onderdeel moet worden vervangen.

Elke barst, kras of kleurverandering in een gebied dat zwaar belast wordt, kan een aanwijzing zijn dat het onderdeel (inclusief frame of vork) het einde van zijn levensduur nadert en vervangen moet worden. Als je het niet zeker weet of als je niet gewend bent om je fiets te inspecteren of te repareren, neem dan contact op met je fietswinkel.

In sommige gevallen gaat een lichter frame of onderdeel langer mee dan een zwaarder exemplaar. Prestatiegerichte lichtgewicht fietsen en onderdelen vergen echter meer onderhoud en moeten vaker gecontroleerd of vervangen worden.



WAARSCHUWING: Een fiets staat bloot aan zware belasting en slijtage. Verschillende materialen of onderdelen kunnen verschillend reageren op slijtage of op materiaalmoetheid door belasting. Als de verwachte levensduur van een onderdeel is bereikt, kan het plotseling defect raken of breken.

Wees voorzichtig

Bij verkeerd gebruik kunnen sommige onderdelen van je fiets verwondingen veroorzaken. Scherpe uitsteeksels zijn onder meer de tanden van de kettingbladen en sommige pedalen. Remmen en remonderdelen kunnen erg heet worden. Draaiende wielen kunnen snijwonden veroorzaken of zelfs botten doen breken. Lichaamsdelen kunnen bekneld raken bij klemconstructies, in scharnierende delen zoals remgrepen of tussen ketting en tandwielen.

Onderdelen van E-bikes zijn bijzonder kwetsbaar. Elektrische kabels, stekkers, accuhouders, accu's en de controller kunnen gemakkelijk beschadigd raken als ze onzorgvuldig worden gebruikt.

Denk aan je veiligheid

Houd de omgeving in de gaten en vermijd gevaarlijke situaties die niet gevaarlijk lijken, maar het wel kunnen zijn (zoals verkeer, obstakels, sprongen, enzovoort). Een aantal van die situaties worden in deze handleiding aangeduid.

Sommige risicovolle stunts en sprongen die in tijdschriften of op video's worden getoond, zijn uiterst gevaarlijk. Zelfs ervaren sporters kunnen ernstig letsel oplopen als ze ten val komen (ook zij vallen regelmatig).

Modificaties kunnen je fiets onveilig maken. Elk onderdeel van je nieuwe fiets is zorgvuldig uitgekozen en goedgekeurd. De veiligheid van accessoires of vervangende onderdelen is niet altijd vanzelfsprekend. Vooral de manier waarop deze onderdelen bevestigd worden aan andere delen van de fiets kan onveilig zijn. Vervang onderdelen daarom uitsluitend door originele componenten of goedgekeurde onderdelen. Weet je niet zeker welke

onderdelen zijn goedgekeurd, vraag dit dan na bij je dealer.

Lees altijd de instructies bij het nieuwe product dat je voor je fiets koopt.

Hieronder staan enkele voorbeelden van mogelijk gevaarlijke modificaties:

- Het fysiek aanpassen van bestaande onderdelen (schuren, afvijlen, uitboren, enz.)
- Het verwijderen van veiligheidsuitrusting zoals reflectoren of secundaire klemmechanismen
- Het gebruik van adapters voor remsystemen
- Het toevoegen van een motor
- Het monteren van accessoires
- Het verwisselen van onderdelen

⚠ WAARSCHUWING: *Het niet controleren van de compatibiliteit en het niet juist installeren, bedienen en onderhouden van een onderdeel of accessoire kan leiden tot ernstig of dodelijk letsel.*

⚠ WAARSCHUWING: *Het vervangen van onderdelen op je fiets door niet-originele exemplaren kan de veiligheid van je fiets in gevaar brengen en het recht op garantie doen vervallen. Raadpleeg je dealer voordat je fietsonderdelen vervangt.*

⚠ WAARSCHUWING: *Elk accessoire of onderdeel dat aan, naast of bij een draaiend wiel wordt bevestigd, bergt het risico in zich dat het wiel erdoor kan blokkeren, met ernstig of dodelijk letsel tot gevolg. Ga voor elke rit na dat dergelijke onderdelen en accessoires goed vast zitten.*

⚠ WAARSCHUWING: *Als het voorwiel plotseling stopt, kan de fiets onverwacht en abrupt tot stilstand komen. Hierdoor kan de fietser over het stuur heen worden gekatapulteerd, met ernstig of dodelijk letsel tot gevolg.*

Nieuwe onderdelen of accessoires kunnen conflicteren met de werking van je fiets, waaronder het besturen ervan, het schakelen, het remmen of het draaien van de wielen. Ga voor aankoop van een nieuw product altijd na of het product de veilige werking van je fiets niet belemmert.

⚠ WAARSCHUWING: *Indien de bedieningselementen van je fiets beschadigd zijn of niet goed werken ten gevolge van niet geschikte accessoires of onderdelen kan de fiets abrupt stoppen, of kun je de controle erover verliezen, met ernstig of dodelijk letsel tot gevolg.*

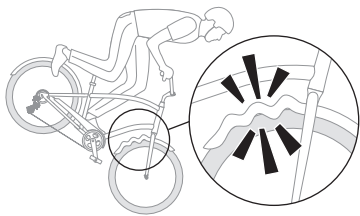

Een ongeoorloofd of verkeerd gemonteerd spatbord kan ervoor zorgen dat de fiets plotseling tot stilstand komt.

Belangrijke e-bike-informatie

Voordat je gaat rijden op je nieuwe elektrische fiets is het belangrijk om deze handleiding, de snelstartgids en de aanvullende gebruikershandleiding voor e-bikes zorgvuldig door te lezen.

- Er staat nuttige informatie over je e-bike in beide handleidingen.
- Wij willen bijdragen aan het behoud van onze planeet en daarom is het belangrijk dat je elektrische componenten op de juiste manier gebruikt, onderhoudt en hergebruikt.

Het A-gewogen geluidsdrukkniveau op de oren van de bestuurder is lager dan 70 dB(A).

Naast de paragraaf over de bediening van je e-bike, adviseren we je ook om paragraaf '**Belangrijk om te lezen voordat je de eerste keer gaat rijden**' in het supplement te lezen.

Een elektrische fiets heeft gevoelige onderdelen zoals de motor, de accu en binnenin het frame loopt elektrische bedrading. Let erop dat bij het monteren van aanvullende (niet-standaard) accessoires zoals een bidonhouder of een range extender, de bedrading en/of de accu niet beschadigt (door bv. het gebruik van scherpe of te lange schroeven). Onachtzame montage kan leiden tot kortsluiting en/of schade aan de accu. Zie afbeelding rechts.

Elke aanpassing aan een e-bike of e-systeem kunnen de fiets en het e-systeem onveilig maken en de garantie doen vervallen.

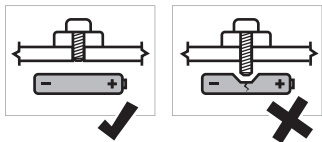

⚠ WAARSCHUWING: Een kortsluiting in het elektrische systeem en/of schade aan de batterij kan tot oververhitting leiden. In uiterste gevallen kan een beschadigde accu vlam vatten.

⚠ VOORZICHTIG! Ongeoorloofde aanpassing (of manipulatie) van het aandrijfsysteem van je e-bike is niet toegestaan. Als je vermoedt dat er is geknoeid met je fiets of als je merkt dat de ondersteuningssnelheid onverwachts afneemt, gebruik de e-bike dan niet meer en neem contact op met een erkende Electra-dealer.

De accu opladen

De meegeleverde batterij is gedeeltelijk opgeladen. Voor optimale prestaties dient de batterij volledig opladen te zijn voordat er met de e-bike gereden wordt.

⚠ WAARSCHUWING: *Rij veilig. Neem bij het opladen van de batterij de volgende veiligheidsvoorschriften in acht:*

- *Laad de accu uitsluitend op met de lader die bij de e-bike werd meegeleverd. Het gebruik van een niet-originele lader kan de levensduur van de batterij beïnvloeden en kan mogelijk tot brandgevaar leiden.*
- *Gebruik de oplader alleen op een droge, overdekte plek.*
- *Laat een batterij die oplaadt nooit zonder toezicht achter.*
- *Haal zodra de batterij volledig is opgeladen, de lader los van de batterij en uit het stopcontact.*

Maak kennis met je dealer

Om altijd zorgeloos te kunnen fietsen is het prettig om een goed contact met je favoriete dealer te hebben.

Een ideaal hulpmiddel

Deze handleiding bevat veel belangrijke informatie over je fiets - en er is nog veel meer te vinden op de pagina Ondersteuning op electrabike.com.

Maar een handleiding of een website kan natuurlijk geen lekke band repareren, een derailleur afstellen, de zadelhoogte aanpassen, een kop koffie inschenken of eindeloos kletsen over die ene keer dat je bijna de loterij won.

Plaatselijke fietsenwinkels zijn het kloppend hart van de fietsgemeenschap. Ga immers maar na wat ze allemaal te bieden hebben:

Deskundig personeel

De medewerkers in een fietsenwinkel zijn niet alleen maar verkopers. Het zijn fietsers die zelf de producten gebruiken die ze verkopen.

De juiste zitpositie

Je dealer kan je fiets helemaal naar wens afstellen en aanpassen aan je rijstijl.

Professionele monteurs

Service-medewerkers bij je dealer zorgen dat je fiets of e-bike in topconditie blijft, jaar-in-jaar-uit.

Garantie-service

Als je een probleem hebt met een product dat we verkopen, dan zal je dealer zijn uiterste best doen om het op te lossen.

Er is een winkel voor elke fietser

We hebben meer dan 3000 winkels in de VS, meer dan 450 in de Benelux en wereldwijd zijn er nog duizenden. Sommigen zijn gespecialiseerd in wielrennen, anderen richten zich op forenzen, of op mountainbikers. Veel winkels zijn allround en bieden voor elk wat wils.

Als je nog geen favoriete dealer hebt, kijk dan onder de optie Verkooppunten op electrabike.com.

Vóór de eerste rit

Controleer of je fiets gebruiksklaar is voordat je de eerste keer gaat fietsen.

De juiste maat fiets

Vrijwel alle Electra-modellen zijn voorzien van onze Flat Foot Technology® framegeometrie. Op onze standaard framemaat past vrijwel iedereen, maar je dealer kan je helpen om de Electra-fiets te vinden die het best bij jou past.

Zet het zadel hoger of lager tot net onder de heup zodat je precies met je voeten plat op de grond kunt staan terwijl je gewicht volledig op het zadel steunt. Zorg dat je benen verticaal staan en je knieën NIET gebogen zijn (Afbeelding 1.1). In vrijwel alle gevallen geeft dit voldoende ruimte om je benen goed uit te strekken tijdens het fietsen. Wil je liever de benen meer strekken, zet het zadel dan iets hoger.

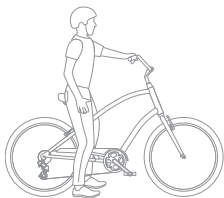

Afbeelding 1,1: Correcte zithoogte.

Houd je aan de gewichtslimiet

Voor je fiets geldt een gewichtslimiet. Bekijk de paragraaf [Inzetbereik](#) voor algemene richtlijnen hieromtrent.

Om schade aan de zadelpen of het frame te voorkomen, mag je het zadel nooit hoger afstellen dan de minimum insteeklijn op de zadelpen of seatmast (Afbeelding 1.2). Als je het zadel niet op de juiste hoogte kunt afstellen, neem dan contact op met je dealer.



Afbeelding 1,2: De minimale insteekdieptemarkering

⚠ WAARSCHUWING: *Als de zadelpen volledig is ingedrukt, het zadel maximaal naar achteren staat en de achtervering volledig is ingedrukt, kan de achterband tegen het zadel aankomen. Om dit te voorkomen moet je je zadel hoger en naar voren zetten.*

Stel je stuur en stuurpen af op een comfortabele hoogte

De positie van het stuur is belangrijk voor controle en comfort. Je beweegt het stuur een bepaalde kant op en de fiets volgt.

Er is speciaal gereedschap en speciale kennis voor nodig om de stuurpen uit te lijnen, aan te passen en vast te zetten. Laat dit daarom uitvoeren door je dealer. Probeer niet zelf aanpassingen te doen omdat deze veranderingen ook kunnen inhouden dat de schakel- en remhendels en de kabels moeten worden aangepast.

⚠ WAARSCHUWING: *Een onjuiste assemblage of het onjuist vastzetten van balhoofd en stuurpen kan de stuurbuis van de voorvork beschadigen waardoor deze mogelijk kan breken. Als de stuurbuis breekt, kun je ten val komen.*

Gewend raken aan je fiets

Om maximaal plezier te hebben van

je fiets, moet je gewend raken aan de volgende zaken:

- Pedalen
- Remmen (hendels of pedalen)
- Versnellingen en schakelen (indien gemonteerd)

Je ervaart meer plezier als je comfortabel zit en met vertrouwen kunt fietsen.

Breedte/diameter van banden en velgen

Er zijn velgen en banden in vele maten en breedtes (zie hieronder). De nominale diameter van de velg (1) moet passen bij de nominale diameter van de band (2) en de breedte van de velg (3) moet compatibel zijn met de breedte van de band (4).

Houd je altijd aan de aanbevelingen van de velgenfabrikant voor het bandentype en de bandenmaat die geschikt zijn voor jouw specifieke velgen.

⚠ WAARSCHUWING: *Door een niet op elkaar afgestemde combinatie van band en velg te gebruiken, kan zich een plots drukverlies van de band voordoen, waardoor die van de velg rolt, met mogelijk een ongeval met ernstig of dodelijk letsel tot gevolg. Controleer voorafgaand aan de montage op basis van de handleiding of de band en de velg bij elkaar passen.*

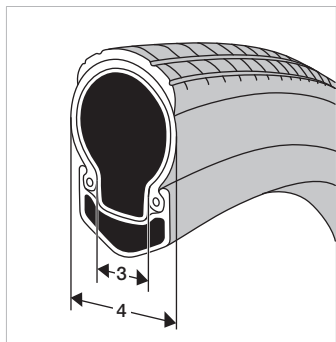
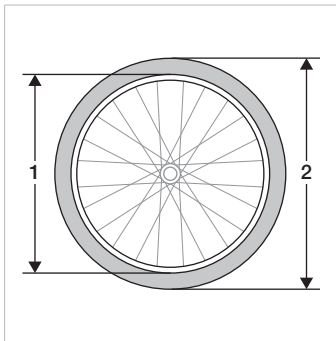

Bandenruimte

De diameter en breedte van de originele wielen en banden op je fiets zijn gekozen om voldoende ruimte te bieden tussen het draaiende wiel met band en het frame, de voorvork en andere onderdelen. Elke aanpassing aan je wielen of banden heeft invloed op deze tussenruimte.

Ook banden waarop dezelfde maat vermeld staat, kunnen breder of smaller blijken als je ze omlegt, goed oppompt en op je fiets zet. Kijk de bandenruimte altijd na als de banden gemonteerd en volledig opgepompt zijn, ook als op de vervangende banden dezelfde maat staat als de banden die ze vervangen.

De minimale ruimte tussen een goed opgepompte band en elk ander onderdeel van de fiets moet 6 mm zijn (zie hieronder). Raadpleeg je plaatselijke Electra-dealer voor meer informatie over bandenruimte.

Houd altijd genoeg ruimte tussen de draaiende band plus velg (zie volgende pagina) en het frame, de voorvork en andere onderdelen. Kijk het frame en de voorvork geregeld na op schade en het gedeelte rond het wiel op steenslag of voorwerpen die vast kunnen gaan zitten.

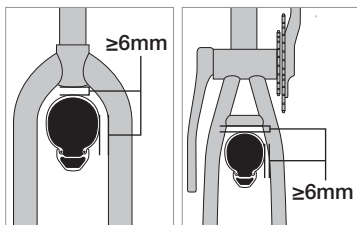

Als je op de fiets rijdt, mogen de banden niet tegen de voorvork, het frame of andere onderdelen aanlopen, ook niet als de wielen buigen door zijwaartse belasting.

⚠ WAARSCHUWING: Bij onvoldoende bandenruimte kunnen steentjes of andere voorwerpen vast blijven zitten of de wielen plotseling blokkeren. In dat geval kun je vallen en ernstig of dodelijk letsel oplopen.

⚠ WAARSCHUWING: Als bij onvoldoende bandenruimte de band tegen een ander deel van de fiets aan komt, kan er schade ontstaan die leidt tot een valpartij met mogelijk ernstige gevolgen.

Als je aanvullende accessoires of onderdelen op je fiets hebt gezet, zoals spatborden, kan het zijn dat er voor deze producten extra ruimte nodig is tussen de band/het wiel en de accessoire of onderdeel. Vraag de vereiste bandenruimte voor elke accessoire of onderdeel op je fiets op bij de fabrikant. Gebruik het product niet als de voorgeschreven bandenruimte niet gehaald wordt.

⚠ WAARSCHUWING: Elk accessoire of onderdeel dat aan, naast of bij een draaiend wiel wordt bevestigd, bergt het risico in zich dat het wiel erdoor kan blokkeren, met ernstig of dodelijk letsel tot gevolg. Ga voor elke rit na dat dergelijke onderdelen en accessoires goed vast zitten.

⚠ WAARSCHUWING: Als het voorwiel plotseling stopt, kan de fiets onverwacht en abrupt tot stilstand komen. Hierdoor kan de fietser over het stuur heen worden gekatapulteerd, met ernstig of dodelijk letsel tot gevolg.

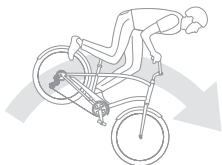

Je schijfremmen inremmen

Nieuwe schijfremmen moeten worden ingeremd. Het proces van inremmen zorgt ervoor dat de remmen een optimale, consistente remkracht krijgen en zo min mogelijk geluid maken.

⚠ WAARSCHUWING: *Bij het inremmen moet er stevig geremd worden. Vanwege de kracht en de manier van bedienen van schijfremmen is hiervoor enige ervaring vereist. Indien men niet vertrouwd is met de manier van bedienen en met de remkracht van schijfremmen, kan er een ongeval gebeuren, met ernstig of dodelijk letsel tot gevolg. Indien men niet vertrouwd is met schijfremmen, dient het inremmen te gebeuren door de dealer.*

⚠ WAARSCHUWING: *Voer het proces van inremmen niet uit als je mensen of bagage vervoert.*

1. Ga op een vlakke weg rijden en terwijl je op het zadel zit, accelereer je naar een redelijke snelheid.
2. Trek vervolgens de remhendels stevig in totdat je bent afgeremd tot loopsnelheid. Herhaal dit ongeveer twintig keer.

⚠ WAARSCHUWING: *De remkracht zal toenemen bij elke herhaling van de cyclus accelereren/afremmen. Oefen geleidelijk minder kracht uit op de remhendels omdat er steeds minder kracht nodig is om de fiets af te remmen tot je stapvoets rijdt. Hard remmen kan leiden tot een valpartij.*

3. Accelereer tot een hogere snelheid en knijp dan de remmen stevig in totdat je stapvoets rijdt. Herhaal dit ongeveer tien keer.
4. Laat de remschijven afkoelen voordat je weer verder fietst.
5. Bezoek je fietswinkel als je de spanning van de remkabel na de inremprocedure moet aanpassen.

Vóór elke rit

Voordat je gaat fietsen, moet je een veiligheidscheck doen. Doe dit op een vlakke weg met weinig verkeer. Mocht een onderdeel niet veilig zijn, repareer het dan of ga langs bij de dealer voor onderhoud.

Checklist vóór elke rit

□ Controleer het stuur

- Zorg ervoor dat het stuur onder een hoek van 90 graden staat ten opzichte van het voorwiel.
- Controleer of het stuur goed vastzit zodat het niet verdraait of verschuift ten opzichte van de stuurpen.
- Controleer of de kabels niet te strak worden aangetrokken of klem komen te zitten als je het stuur draait.

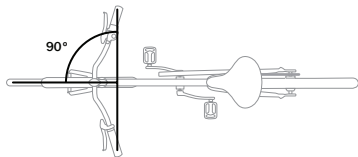

□ Controleer de handvatten

Zorg ervoor dat de handvatten stevig vastzitten en in goede staat verkeren. Als je handvatten los zitten of schade of

slijtage vertonen, laat je ze vervangen in je fietswinkel.

⚠ WAARSCHUWING: *Loszittende of beschadigde handvatten of bar-ends kunnen leiden tot verlies van controle over de fiets en daarmee tot een ongeval met ernstig of dodelijk letsel.*

Op sommige sturen zitten handvatten die mechanisch vastklikken. Ze moeten voldoende ruimte bieden om de handvatten netjes uit te lijnen met de uiteinden van het stuur. Op de uiteinden moeten passende stuurpluggen komen, zodat ze niet uitsteken. Geschroefde handvatten moeten goed vast worden gezet om verdraaiing tijdens het fietsen te voorkomen.

⚠ WAARSCHUWING: *Niet correct bevestigde handvatten kunnen leiden tot verlies van controle over de fiets en daarmee tot een ongeval met ernstig of dodelijk letsel.*

□ Controleer de stuuruiteinden

Let erop dat er op de stuuruiteinden en eventuele extensies doppen zitten. Zitten ze er niet, vraag dan je fietsenwinkel ze erop te zetten. Als er bar-endextensies op het stuur zitten, moet je erop letten dat ze vastgeklemd zitten volgens de instructies van de fabrikant van het stuur en de extensies. Zorg dat je stuur, bar-ends, handvatten, remgrepen en de schakelhendels goed vastzitten. Controleer of alles veilig te bedienen is en je zonder haperen kunt sturen, remmen en schakelen.

▲ WAARSCHUWING: *Op de stuuruiteinden en stuur-extensies moeten altijd doppen zitten. Sturen of extensies zonder stuur-doppen kunnen je al bij een lichte val snijden of doorboren, met ernstig of dodelijk letsel als gevolg.*

□ Controleer het zadel en de zadelpen

- Zorg ervoor dat het zadel in lijn staat met de bovenbuis.
- Controleer of de zadelpen of de zadelpen goed vastzitten zodat het zadel niet kan verdraaien, omlaag zakken of kantelen.

□ Controleer de wielen

- Controleer de velgen en de spaken

op schade. Draai het wiel rond. Het wiel moet recht tussen de voorvork (voorzijde) of liggende achtereinden (achter) lopen en de velg mag de remblokken (bij velgremmen) niet raken.

- Controleer of de assen volledig in de uitsparing van de dropouts zijn geplaatst.
- Til de fiets op en sla met een vuist bovenop de band. Het wiel mag niet losschieten, losraken of heen en weer bewegen.

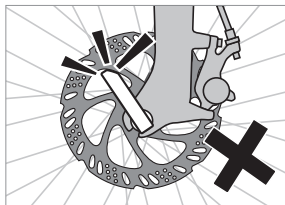

- Als je wiel is uitgerust met een snelspanner, moet de hendel volledig gesloten zijn en correct gepositioneerd (in lijn met de liggende achtereinden of voorvork). De hendel mag de spaken of het schijfremstelsel niet raken als het wiel draait.

⚠ WAARSCHUWING: Het kost enige kracht om het wiel met een snelspanner goed vast te zetten. Als het wiel niet goed is vastgezet, kan het losraken met mogelijk zwaar letsel tot gevolg.

De stelmoer zo ver worden aangedraaid dat de klemkracht van de snelspanner een afdruk achterlaat in je handpalm. Als de hendel niet goed sluit vanwege het contact met de vork of accessoire, verander je de stand en druk je hem dicht.

Als de hendel ergens tegenaan komt, sluit hij mogelijk niet. Als je een as met snelspanner hebt (geen steekas) en goed sluiten niet mogelijk is, verwijder dan de as met snelspanner en plaats de hendel aan de andere kant van de fiets. Stel hem goed af en sluit hem goed of neem contact op met fietsenwinkel om hem te vervangen.

⚠ WAARSCHUWING: Als de snelspanner van een wiel niet goed is afgesteld en gesloten, kan hij losraken en de spaken of de remschijf raken. Ook kan hij ervoor zorgen dat het wiel losraakt. Daardoor kun je de controle verliezen en vallen, met ernstig of dodelijk letsel tot gevolg. Kijk voor elke rit na of de snelspanner goed is afgesteld en gesloten.

⚠ WAARSCHUWING: Als een wielbevestiging niet correct is afgesteld en vastgezet, kan het wiel loszitten, losraken of plotseling vast komen te zitten. Dit kan leiden tot verlies van controle over je fiets en daarmee tot ernstig of dodelijk letsel. Zorg ervoor dat de as stevig vast zit en niet in contact komt met enig ander deel van de fiets.

Wielbevestiging met moeren

Zorg ervoor dat de as geheel in de dropouts zit en netjes uitgelijnd is.

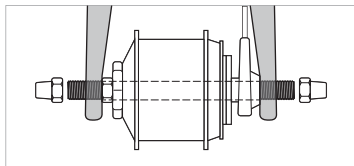

Wielbevestiging met steekas

Zorg ervoor dat de assen volledig in de dropouts zitten geschroefd.

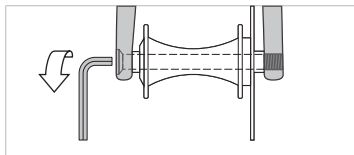

Vraag je dealer om de handleiding van de wielen en lees daarin hoe je een wiel met steekas moet monteren en demonteren. Als je niet weet wat een steekas is, vraag het dan aan je dealer.

De lengte, diameter en schroefdraad van de steekas moeten overeenkomen met de specificaties van je frame, voorvork en wielnaven. Monteer/demonteer je wiel altijd in overeenstemming met de instructies van de fabrikant van de steekas. Wend je bij vragen tot die fabrikant.

Vervang je een steekas, ga dan na of de nieuwe steekas geschikt is voor jouw fiets. Gebruik de steekassen van je fiets niet voor andere fietsen, omdat ze mogelijk niet compatibel zijn en niet veilig vastgezet kunnen worden.

Een steekas wordt ingevoerd via de schroefdraadloze frame- of voorvork-dropout, dan door de naaf heen, en ten slotte vastgeschroefd in de tegenoverliggende dropout.

Controleer de banden

Gebruik een fietspomp met manometer zodat je de banden tot de voorgeschreven druk kunt oppompen. Overschrijd de druklimiet zoals aangegeven op de zijkant van de band of de velg niet (kies de laagste van de twee waarden).

OPMERKING: Het is beter om een handpomp of voetpomp te gebruiken dan een compressor. Die laatste zorgt al snel voor te veel druk, waardoor de band kan ontploffen.

 **WAARSCHUWING:** *Pomp een band nooit harder op dan de maximale druk zoals aangegeven op de zijkant van de band. Een te hoge bandendruk kan tijdens het rijden of oppompen leiden tot het loskomen van de band van de velg of schade aan de velg. In dat geval kun je de controle kwijtraken of vallen en ernstig of dodelijk letsel oplopen. Ook kan de (binnen)band, het wiel of de velg beschadigd raken.*

 **WAARSCHUWING:** *Fiets nooit met een bandendruk die lager is dan de minimale druk zoals aangegeven op de zijkant van de band. Het fietsen met een te lage bandendruk kan leiden tot het loskomen van de band van de velg of tot een lekke band. Dat kan een ongeval met ernstig of dodelijk letsel tot gevolg hebben, alsook schade aan de (binnen) band, het wiel of de velg.*

□ Controleer de remmen

- Controleer terwijl je stilstaat of je de volledige remkracht kunt gebruiken zonder dat de remhendels het stuur raken. Als de hendel het stuur raakt, moet de rem worden bijgesteld.

⚠ WAARSCHUWING: Als je plotseling of te sterk de voorrem inknijpt, kan het achterwiel van de grond loskomen. Hierdoor kun je de controle verliezen en ten val komen. Je kunt het beste met beide remmen tegelijk remmen.

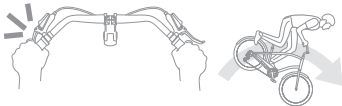

Controleer of de voorrem goed functioneert. Fiets een stukje met lage snelheid en rem met de voorrem. De fiets moet onmiddellijk tot stilstand komen.

- Voor velg- of schijfremmen het hiervoor genoemde proces herhalen voor de achterrem.
- Bij een terugtraprem draai je de achterste crank iets hoger dan horizontaal. Druk nu met je voet het

achterste pedaal iets naar beneden. Als je het pedaal naar beneden drukt, grijpt de rem aan.

□ Controleer de ketting

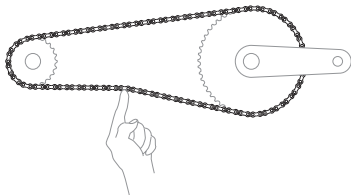

- Zorg ervoor dat de ketting of aandrijfriem de juiste spanning heeft zodat hij niet van de tandwielen loopt. Als je niet precies weet wat de juiste spanning moet zijn, ga dan naar je dealer.
- Controleer of de ketting geen knikken, gebroken schakels, rollen of pennen heeft en niet georst is.
- De ketting moet in het midden een totale verticale speling hebben van 6-12 mm.

□ Controleer de kabels

- Zorg dat binnen- en buitenkabels stevig aan het frame of de vork vastzitten, zodat ze niet in contact komen met bewegende delen.

□ **Controleer de reflectoren, verlichting en accessoires**

- Controleer of de reflectoren schoon zijn en correct gepositioneerd, d.w.z. de voor- en achterreflector moeten haaks op de rijrichting staan en de spaakreflectoren in het vlak van het wiel.

OPMERKING: Reflectoren werken alleen als er licht op valt. Ze zijn dus niet geschikt als verlichting.

- Zorg ervoor dat de voor- en achterverlichting en ook alle andere accessoires stevig bevestigd en goed afgesteld zijn, en dat ze goed functioneren.
- Richt je koplamp iets omlaag om verblinding van tegemoetkomend verkeer te voorkomen
- Controleer of de accu's of batterijen zijn opgeladen.

□ **Controleer de accu van je e-bike en de afstandsbediening**

- Controleer of je accu in de houder vergrendeld zit en zorg dat hij volledig is opgeladen. Zorg ook dat de afstandsbediening en het e-bikesysteem goed functioneren.

□ **Controleer je pedalen**

- Zorg ervoor dat je pedalen en je schoenen schoon zijn en dat er geen vuil of steentjes in de schoenplaatjes of de pedalen zitten.
- Voel aan je pedalen en crankarmen of er geen speling op zit. Draai aan de pedalen en kijk of ze vrij kunnen ronddraaien.

□ **Controleer het stuurslot (indien aanwezig)**

- Ontgrendel het stuurslot voordat je gaat rijden.

⚠ WAARSCHUWING: Een vergrendeld balhoofdstel kan het draaien van het sturen verhinderen. Daardoor kun je de controle verliezen en ernstig of dodelijk gewond raken. Ontgrendel je balhoofdstel voordat je gaat rijden, zodat je volledige controle over je fiets hebt,



Voorzorgsmaatregelen

Neem de volgende belangrijke voorzorgsmaatregelen om het risico op letsel ten gevolge van het fietsen te verminderen.

De juiste uitrusting

- Draag altijd een helm tijdens het fietsen om de kans op hoofdletsel bij een ongeval te voorkomen. Zorg dat je helm goed past en voldoet aan de veiligheidsstandaards.
- Draag de juiste kleding. Losse kleding of accessoires kunnen verstrikt raken in de wielen of andere draaiende delen waardoor je kunt vallen (bv broekspijp tussen de ketting).
- Zorg dat alle losse sluit- en spanbanden alsmede accessoires stevig vastzitten (bikepacking-harnassen, zijtassen, enz.)
- Verhoog je zichtbaarheid door het dragen van fluorescerende kleding overdag en reflecterende kleding in het donker. De unieke op- en neergaande trapbeweging bij het fietsen maakt je beter herkenbaar voor ander verkeer. Draag in het donker producten die voorzien zijn van reflecterende materialen op je voeten, enkels en benen. Draag overdag fluorescerende sokken, schoenen, overschoenen of arm-/beenwarmers.

- Zet ook overdag je fietsverlichting aan (en 's avonds uiteraard ook).
- Zorg ervoor dat je reflectoren goed geplaatst zijn, en schoon.



WAARSCHUWING: *Reflectoren werken alleen als er licht op valt. Ze zijn dus niet geschikt als verlichting. Rijden in het donker of bij slecht zicht zonder adequate verlichting is extreem gevaarlijk.*

Fiets verstandig

Ken je eigen vaardigheden en ga niet over je limiet.

- Staar tijdens het fietsen niet te lang naar de computer of je telefoon. Je kunt ergens tegenaan botsen, waardoor je de controle verliest en valt.
- Rijd niet te snel. Hogere snelheden resulteren in grotere risico's en grotere inslagkrachten bij een valpartij. Onderschat de kracht van een e-bike niet.
- Rijd niet met losse handen. Houd altijd ten minste één hand aan het stuur.

- Rijd niet vlak achter elkaar, behalve op een tandem.
- Rijd niet onder invloed van alcohol of wanneer je medicijnen gebruikt die je minder alert maken.
- Rijd niet in grote groepen. Dicht achter je voorganger rijden vermindert je zicht op de weg en kan leiden tot verlies aan controle. Ook kunnen grote groepen fietsers andere weggebruikers in de problemen brengen.
- Rijd niet op een andere manier met de fiets dan waarvoor hij bedoeld is (zie de paragraaf [Gebruiksdoel & gewichtslimieten op pagina 1-22](#)).

OPMERKING OVER E-BIKES: Wees alert want andere weggebruikers verwachten niet dat een e-bike veel sneller is dan een normale fiets. Harder rijden vergroot ook het risico op een ongeval.



WAARSCHUWING: *Je loopt een grotere kans op letsel als je jouw fiets op onjuiste wijze gebruikt. Oneigenlijk gebruik kan de fiets zwaar belasten. Door zware belasting kunnen het frame of onderdelen breken, waardoor je meer kans loopt op verwondingen. Om de kans op verwondingen te verminderen moet je de fiets gebruiken waarvoor hij ontworpen is.*

Vermijd oneigenlijk gebruik

Voorbeelden van oneigenlijk gebruik zijn: springen met je fiets, over takken of andere obstakels heen rijden, stunts uithalen, fietsen op extreem terrein, harder rijden dan de omstandigheden toelaten of rijden op een ongebruikelijke manier. Deze en andere vormen van oneigenlijk gebruik verhogen de belasting op elk onderdeel van je fiets.

Vermijd gevaren

Kijk uit voor auto's, voetgangers en andere fietsers. Ga ervan uit dat anderen je niet zien en wees voorbereid om hen - of hun acties - te ontwijken. Denk bijvoorbeeld aan het plotseling openen van een autodeur.

Wees voorzichtig bij offroad rijden. Rijd uitsluitend op de trails. Rijd niet over stenen en takken of door kuilen.

Rijd niet met een los voorwerp of met (de riem van) een huisdier aan het stuur of aan andere delen van je fiets.

Kijk uit voor gevaren op de weg. Denk aan gaten in het wegdek, putdeksels, regengoten, een zachte of lage berm of steenslag waardoor je wielen een klap krijgen, wegslijpen of plotseling blokkeren. Als je de wegcondities niet vertrouwt, loop dan met je fiets aan de hand.

Als je treinrails of regengoten oversteekt, benader ze dan voorzichtig en rij er haaks overeen zodat je wielen niet in de goten terecht komen.

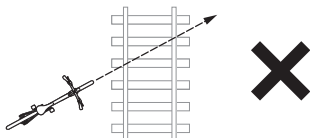
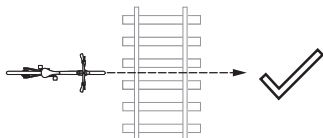

Houd het weer in de gaten

Neem extra voorzorgsmaatregelen als je in nat weer of in de sneeuw gaat rijden omdat de grip van je banden dan enorm vermindert.

De remweg neemt toe in nat weer. Zorg dat je eerder gaat remmen en wees extra alert als je remt in nat weer.

Luister naar je fiets.

Gedraagt je fiets zich vreemd (trillen of wiebelen) of hoor je een ongebruikelijk geluid, stop dan direct met fietsen en stel het probleem vast.

Laat de fiets na een botsing of een valpartij grondig nakijken door uw dealer. Schade aan je fiets is soms niet direct zichtbaar. Herstel problemen voordat je verder rijdt of breng de fiets voor onderhoud naar je dealer.

Bereid je voor

Een lekke band of een mechanisch defect krijgen tijdens het fietsen, is bijzonder vervelend. Neem een pomp, reserveband, bandenplakkers, gereedschap en extra batterijen of laders mee voor je verlichting. Zorg ervoor dat je zelf kleine reparaties kunt uitvoeren zodat je veilig thuiskomt.

Volg de regels, op de weg en offroad

Het is je verantwoordelijkheid om de verkeersregels te kennen. Leer de regels en houd je aan de wettelijke verplichtingen betreffende e-bikes, fietsverlichting, rijden op wegen of fietspaden, helmen, kinderzitjes en het verkeer in het algemeen.

Gebruiksomstandigheden & gewichtslimieten

Op het frame van je fiets zit een sticker waarop de gebruiksomstandigheden staan. Gebruik de fiets alleen in omstandigheden waarvoor jouw type fiets geschikt is.



Framesticker

Controleer het inzetbereik dat op de framesticker is aangegeven en/of volg de aanwijzingen op de Electrically Power Assisted Cycles (EPAC) sticker.

Snelle elektrische fiets EU (Speed EPAC) 45 km/u	EU EPAC ISO label, CE specifiek voor model	US EPAC ISO label, Klasse-label				
<p>Diamant Fahrradwerke GmbH LLe-B e1*168/2013*xxxxx WID2xxxxxxxxxxxxx -- dB(A), --- min -1 0.3 kW 45km / h max 145 kg</p>  <p>RECOMMENDED TYRE PRESSURE BAR (PSI), COLD</p> <table border="1"><tr><td>FRONT</td><td>2.4 (35)</td><td>REAR</td><td>2.4 (35)</td></tr></table>	FRONT	2.4 (35)	REAR	2.4 (35)	 <p>2023 250 W CE max 20 kg max 25 km/h Bike 20 kg max 160 kg Bikescrope BV / Trek Benelux Cedimborium 2-20C 2047 LE Harderwijk The Netherlands UK CA Trek Bicycle Corporation Ltd. 9 Sherbourne Drive, Tibrook, Milton Keynes, UK MK7 0HX</p>  <p>EN 15194 City/Trekking EPAC</p>	<p>Klasse I Max 250 W Max 25 km/u</p> <p>Klasse 3 e-bike Max 750 W Max 45 km/u</p>  <p>EN 15194 City/Trekking EPAC</p>
FRONT	2.4 (35)	REAR	2.4 (35)			

⚠ WAARSCHUWING: Als de fiets zwaarder wordt belast dan het inzetbereik toelaat, kan de fiets of onderdelen ervan beschadigd raken of breken. Schade aan je fiets kan ervoor zorgen dat je de controle verliest en ten val komt. Gebruik je fiets niet voor doeleinden die de grenzen van de belasting van je fiets te boven gaan. Weet je niet zeker hoe zwaar de fiets belast kan worden, raadpleeg dan je dealer.

Gewichtslimiet = rijder + fiets + uitrusting/bagage.

Inzetbereik	Terrein	Gewichtslimiet	Type fiets of definitie
<p>Kinderfiets</p> 	<p>Bedoeld voor kinderen. Laat kinderen uitsluitend fietsen onder toezicht van een ouder.</p> <p>Vorkom dat kinderen fietsen in de nabijheid van hellingen, stoepranden, trappen, ravijnen, zwembaden of plekken die gebruikt worden door gemotoriseerd verkeer.</p>	36 kg	<p>Maximale zadelhoogte is 635 mm</p> <p>Gewoonlijk een fiets met 12", 16" of 20" wielen, of een driewieler voor kinderen; inclusief trailerfietsen</p> <p>Geen snelsluitsystemen voor wielbevestiging</p>
<p>Voorschrift 1</p> 	<p>Fietsen op verharde wegen, waarbij de wielen altijd contact houden met de ondergrond.</p>	125 kg	<p>Racefiets met gebogen stuur</p> <p>Fietsen voor triatlons, tijdrijden en wielervedstrijden</p> <p>Cruiser met brede 26" banden en teruggebogen stuur</p> <p>Elektrisch ondersteunde racefiets met gebogen stuur</p>
		136 kg	Bepaalde elektrisch ondersteunde fietsen (e-bikes)
		160 kg	Bepaalde elektrisch ondersteunde fietsen (e-bikes)
		160 kg	Bepaalde mountainbikes, gravelfietsen en elektrisch ondersteunde fietsen (e-bikes)
<p>Voorschrift 2</p> 	<p>Fietsen zoals bij Voorschrift 1, plus grindwegen en geprepareerde trails met flauwe hellingen.</p> <p>Hoogteverschillen maximaal 15 cm hoog.</p>	80 kg	Mountainbike of hybride fiets met 24" wielen
		125 kg	Cyclocrossfiets of gravelfiets: gebogen stuur, 700c banden met noppen en cantilever- of schijfremmen
		136 kg	Hybride of DuoSport fiets met banden breder dan 28c en een vlak stuur
			Standaard elektrisch ondersteunde fiets (e-bike, pedelec)

Basisrijtechnieken

Gebruik de volgende tips en technieken voor een optimale rijervaring.

Sturen en bochten maken

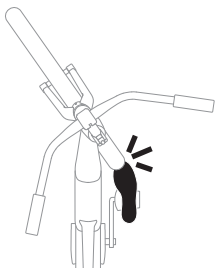

Wees voorzichtig bij 'teen-overlap'. Als je bij zeer lage snelheid aan het stuur draait, kan het zijn dat je voet de voorband of het spatbord raakt. Houd de pedalen stil als je langzaam rijdt en tegelijkertijd wilt sturen.

Nat wegdek, steenslag of ongelijke verharding heeft invloed op het rijgedrag van de fiets. Wegmarkering (belijning en oversteekplaatsen) en metalen roosters (putten, rioleringsdeksels) kunnen zeer glad zijn bij nat weer. Voorkom plotselinge richtingsveranderingen op een potentieel gladde ondergrond.

Stoppen

Zorg altijd voor een veilige afstand tussen jou en andere voertuigen of objecten en houd voldoende afstand aan om tijdig te kunnen stoppen. Pas de afstand en remkracht aan naar gelang de rijomstandigheden en de snelheid.

Rem geleidelijk en gelijkmatig om veilig tot stilstand te komen. Kijk ver vooruit en pas je snelheid ruim van te voren aan om een noodstop te voorkomen.

Fietsen hebben verschillende remsystemen en verschillende niveaus van remkracht, afhankelijk van het inzetbereik (Zie de paragraaf Inzetbereik&gewichtslimieten). Wees je bewust van de remkracht van je fiets en ga niet over de limiet. Als je meer of minder remkracht wilt, ga dan naar je dealer.

Nat wegdek, steenslag of ongelijke verharding hebben invloed op de remwerking. Wees extra voorzichtig tijdens het remmen onder minder gunstige omstandigheden. Blijf gedoseerd remmen en neem meer tijd en afstand om tot stilstand te komen.

Terugtraprem

Ouders of voogden: leg dit uit aan je kind

Als je fiets een terugtraprem heeft, dan kun je de rem activeren door achteruit te trappen.



Voor de grootste remkracht moeten de crankarmen zich in een horizontale positie bevinden tijdens het remmen. De crank zal eerst een stukje naar beneden draaien voordat de rem aangrijpt. Begin dus te remmen met het achterste pedaal in een iets hogere positie dan horizontaal.

Handremmen

Voordat je gaat fietsen moet je zeker weten welke hendel de voorrem en welke de achterrem bedient.

Heeft je fiets twee handremmen, trek dan beide remmen tegelijkertijd aan.

De voorrem heeft meer remkracht dan de achterrem, dus bedien deze niet te abrupt of met teveel kracht. Knijp beide remmen geleidelijk harder in tot de gewenste snelheid of tot een volledige stop.

Als je een noodstop moet maken, breng dan je gewicht naar achteren als je de remmen inknijpt om het achterwiel aan de grond te houden.

⚠ WAARSCHUWING: *Als je de voorrem te plots en te hard inknijpt, kan het achterwiel loskomen van de grond, of het voorwiel kan wegglijden. Hierdoor kun je de controle over de fiets verliezen en ten val komen.*

Sommige voorremconstructies hebben een modulator waarmee de bediening van de voorrem geleidelijker verloopt.

Schakelen

Dankzij de versnellingen op je fiets kun je comfortabel trappen in verschillende omstandigheden, bijvoorbeeld bij bergop rijden, met tegenwind rijden of bij hard rijden het vlakke. Je kunt de versnelling kiezen die het prettigst aanvoelt onder de gegeven omstandigheden. Kies een versnelling waarbij je met constante snelheid kunt blijven trappen.

Er zijn twee versnellingssystemen mogelijk op de meeste fietsen: een externe derailleur of een interne versnellingsnaaf. Gebruik de juiste schakeltechniek voor het systeem dat op jouw fiets is gemonteerd.

Verschiede versnellingssystemen en derailleurs werken op een verschillende

manier. Zorg dat je weet hoe jouw systeem werkt.

Schakelen met een derailleur

⚠ WAARSCHUWING: Door onzorgvuldig schakelen met een derailleur kan je ketting vastslaan of juist van de tandwielen lopen waardoor je de controle over de fiets kunt verliezen en ten val kunt komen.

Een derailleur beweegt de ketting van het ene tandwiel naar het andere. Je verandert van versnelling door de positie van de schakelhendel (shifter) die de derailleur bedient, te veranderen. Met de linker schakelhendel bedien je de voorderaillleur en met de rechter schakelhendel de achterderailleur.

Schakel alleen wanneer de pedalen en ketting in voorwaartse richting bewegen.

Verminder de druk op de pedalen als je schakelt. Als er minder spanning op de ketting staat, kan de ketting sneller en soepeler naar een ander tandwiel bewegen waardoor ketting, derailleur en tandwielen minder snel slijten.

Gebruik slechts één schakelhendel tegelijk.

Voorkom het aflopen of vastlopen van de ketting door niet te schakelen als je over hobbels rijdt.

Schakelen met een interne versnellingsnaaf

Tijdens het schakelen moet je niet trappen. Als er spanning op de ketting staat, kan het schakelmechanisme niet correct functioneren en beschadigd raken.

Bij de meeste interne versnellingsnaven kun je schakelen terwijl de fiets niet in beweging is - je kunt bijvoorbeeld lichter schakelen bij een stoplicht om makkelijker op gang te komen.

Trappen

Hoewel er verschillende pedaalsystemen op de markt zijn, worden alle Electra-fietsen standaard met platte pedalen uitgerust.

Platte kop

Platte pedalen zijn precies wat de woorden uitdrukken. Je hebt er geen speciaal schoeisel voor nodig en je voeten kunnen vrij over en van het pedaal af bewegen.

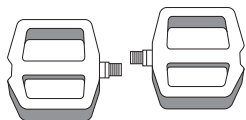

Rijden met een kind

Neem de volgende voorzorgsmaatregelen om met kinderen aan boord veilig aan het verkeer deel te nemen.

Een kind meenemen op de fiets of in een fietskar

⚠ WAARSCHUWING: Het monteren van een kinderzitje zorgt voor extra gewicht en verhoogt het zwaartepunt van je fiets. Daardoor kan het langer duren voordat de fiets tot stilstand komt, wordt de fiets lastiger te besturen en valt hij gemakkelijker om. Laat je kind nooit zonder toezicht in het kinderzitje achter. Wees extra voorzichtig bij het balanceren van de fiets, bij het remmen en bij het nemen van bochten wanneer er een kinderzitje is gemonteerd. Het omvallen van de fiets of het verlies van controle erover kan leiden tot ernstig of dodelijk letsel voor uzelf of voor het kind.

⚠ WAARSCHUWING: Sommige fietsdragers zijn niet geschikt voor montage van kinderzitjes. Als u hierover niet zeker bent, neem dan contact op met uw Electra-dealer.

⚠ WAARSCHUWING: Fabrikanten van kinderzitjes gebruiken verschillende bevestigingssystemen die al dan niet geschikt zijn voor bepaalde typen fietsdragers. Als je niet zeker bent over de montagemogelijkheden, neem dan contact op met de fabrikant van het kinderzitje.

⚠ WAARSCHUWING: Als je een drager monteert die niet geschikt is, kan deze losraken of onverwacht losschieten waardoor het kind in contact kan komen met draaiende delen of komen te vallen. Dat kan leiden tot zwaar letsel of overlijden.

- Neem je een kind in een kinderzitje of een fietstrailer mee op de fiets, wees er dan extra alert op dat dit veilig gebeurt. Ga na of de fiets geschikt is om veilig een kinderzitje of een fietstrailer te bevestigen. Trailers moeten voorzien worden van een vlag.
- Controleer voor elke rit de bevestiging van trailer of zitje aan je fiets.

⚠ WAARSCHUWING: *Monteer nooit een klem op een fietsframe dat daar niet geschikt voor is. Het frame kan beschadigd raken, wat tot onveilige situaties kan leiden.*

- Bagagedragers zijn ontworpen om bagage te dragen en geen passagiers, tenzij er een goedgekeurd kinderzitje wordt gebruikt.
- Vervoer nooit iets wat je zicht of je controle over de fiets belemmert of wat verstrikt kan raken in de bewegende delen van de fiets.
- Houd de maximale belasting van de fiets in de gaten bij montage van een kinderzitje op de bagagedrager. Op e-bikes met een accu in de achterdrager is de maximale belasting lager vanwege het extra gewicht van de accu. De maximaal toegestane belasting staat vermeld op de drager of de dragersteun.
- Houd er bij de bevestiging van een kinderzitje achterop de fiets rekening mee dat kindervingers bekneld kunnen komen zitten tussen de springveren van het zadel. Bedek daarom de veren of gebruik een zadel zonder veren.

⚠ WAARSCHUWING: *Blootliggende veren op het zadel van een fiets met een kinderzitje kunnen het kind ernstig verwonden.*

- Laat een kind nooit zonder toezicht achter in een kinderzitje of een fietstrailer. De fiets kan omvallen en het kind kan gewond raken.
- Zorg altijd dat het kind bescherming draagt, of in ieder geval een goedgekeurde helm.
- Controleer regelmatig of een kind dat op een trailerfiets meetrapt, wakker en alert is.
- Pas je snelheid aan. Lees de instructies die bij de fietstrailer of het kinderzitje horen en volg ze op.

Een fietsend kind begeleiden

- Zorg ervoor dat je kind goed zichtbare en felgekleurde kleding draagt.
- Zorg ervoor dat je kind de juiste maat fiets heeft en dat het stuur en het zadel goed zijn afgesteld voor maximaal comfort en optimale controle.

- De dubbele crankarmpositie op de Sprocket 20" biedt een verstelbare cranklengte voor opgroeiende kinderen.

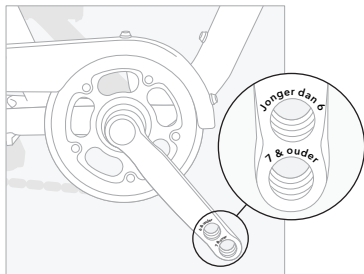

- Kinderen zullen minder snel gevaar zien en zullen mogelijk niet adequaat reageren in noodsituaties. Let dus zelf extra goed op en zorg ervoor dat ze veilig kunnen fietsen.
- Voorkom dat kinderen fietsen in de nabijheid van hellingen, stoepanden, trappen, ravijnen, zwembaden of plekken die gebruikt worden door gemotoriseerd verkeer.
- Leer kinderen de verkeersregels en benadruk het belang van het gehoorzamen van de regels.

- Stel daarnaast je eigen regels vast over de plek waar, wanneer en voor hoe lang je kind mag fietsen.

⚠ WAARSCHUWING: *Met zijwieltjes kan een fiets niet overhellen in een bocht. Neemt het kind de bocht te snel, dan kan de fiets omvallen. Laat kinderen niet te hard rijden of scherpe bochten maken als de fiets zijwieltjes heeft.*

- Controleer de fiets van je kind voor elke rit (zie het gedeelte [Voor elke rit op pagina 1-13](#)).
- Let vooral op de handvatten en stuuroppen van het stuur van de fiets van je kind. Bij een val kan een onbedekt stuuruiteinde zware verwondingen veroorzaken.

⚠ WAARSCHUWING: *Een stuuruiteinde zonder dop of afdekking kan bij een val leiden tot ernstig of dodelijk letsel. Ouders moeten een kinderfiets regelmatig nakijken en beschadigde of ontbrekende handvatten en stuuroppen vervangen.*

HOOFDSTUK 2

Onderhoud aan je fiets

Bescherm je fiets.....	2-1
Houd je fiets schoon.....	2-1
Onderdelen vervangen.....	2-1
De fiets stallen, opbergen of transporteren.....	2-2
Onderhoud.....	2-5
Inspectie.....	2-6
Controleer alle schroeven.....	2-6
Vier eenvoudige reparaties die elke fietser moet kennen.....	2-11
1. Je banden controleren.....	2-11
2. Je fiets schoonmaken.....	2-12
3. Ontvetten en smeren van de ketting.....	2-12
4. Een band verwijderen en vervangen.....	2-13

Bescherm je fiets

We bouwen fietsen die heel lang mee gaan - als jij ten minste een beetje meehelpt. Volg de onderstaande veiligheidsrichtlijnen zodat je fiets ook op lange termijn in uitstekende conditie blijft.

Houd je fiets schoon

Maak je fiets schoon met water en een mild schoonmaakmiddel. Gebruik een niet-schurende spons als je fiets erg vuil is. Nooit je fiets afsproeien met een hogedrukreiniger en nooit direct water sproeien op lagerpunten of de elektrische onderdelen van een e-bike. Gebruik nooit chemicaliën of alcoholdoekjes om je fiets schoon te maken. Zie het gedeelte [Vier eenvoudige reparaties die elke fietser moet kennen op pagina 2-11](#) voor alle details over het schoonmaken van je fiets.

Onderdelen vervangen

Als je onderdelen moet vervangen aan je fiets (bijvoorbeeld versleten remblokken of defecte onderdelen na een valpartij), ga dan naar je dealer of kijk op de pagina Uitrusting op electra.trekbikes.com.

Monteer alleen originele vervangende onderdelen. Als je andere niet-originele onderdelen gebruikt, kan dat gevolgen hebben voor de veiligheid, prestaties of garantie van je fiets.

Een waarschuwing omtrent fietsonderhoud

Er zijn speciale gereedschappen en vaardigheden nodig voor het onderhoud aan je fiets. Als een reparatie of aanpassing niet uitdrukkelijk in deze handleiding vermeld staat, dan mag veiligheidshalve alleen je dealer die reparatie uitvoeren.

Lijst met aanbevolen gereedschap

De hieronder genoemde gereedschappen zijn niet altijd allemaal nodig.

- Inbussleutels 2, 4, 5, 6, 8 mm
- Steeksleutels 9, 10, 15 mm
- 15 mm ringsleutel
- Dopsleutels 14, 15 en 19 mm
- T25 Torxsleutel
- Kruiskopschroevendraaier PH1
- Bandenplakset, fietspomp met drukmeter en bandenlichters
- Momentsleutel

⚠ WAARSCHUWING: *Voor diverse onderhouds- en reparatiewerkzaamheden aan je fiets is speciale kennis en gereedschap noodzakelijk. Begin niet aan afstel- of onderhoudswerkzaamheden voordat je dealer je heeft geleerd hoe je deze werkzaamheden volledig en op de juiste manier uitvoert. We adviseren om complexe of omvangrijke technische werkzaamheden te laten uitvoeren door een gekwalificeerde fietsmonteur. Onjuiste aanpassingen of onderhoudswerkzaamheden kunnen leiden tot schade aan de fiets of een ongeval met ernstig of dodelijk letsel tot gevolg.*

Je veiligheid is afhankelijk van zorgvuldig onderhoud aan je fiets. Als een reparatie of aanpassing of software-update niet uitdrukkelijk in deze handleiding vermeld staat, dan mag veiligheidshalve alleen je dealer die reparatie uitvoeren.

Na elke reparatie of montage van accessoires moet je de fiets controleren aan de hand van de tips die gegeven zijn in de paragraaf Voor elke rit.

De fiets stallen, opbergen of transporteren

Vorkom diefstal

Stal je fiets alleen als je hem met een diefstalbestendig fietsslot kunt vastzetten aan een vast object. Bij een e-bike moet je de accu afsluiten en de afstandsbediening/display verwijderen indien dat mogelijk is.

Registreer je fiets online (zie paragraaf Registreer je fiets). Noteer het serienummer van je fiets in deze handleiding en bewaar de handleiding op een veilige plek.

Veilig stallen of opslaan

Stal je fiets op een plek waar hij niet kan omvallen of weggrollen. Omvallen kan schade veroorzaken aan je fiets of aan de plek waar de fiets gestald is.

Door onjuist plaatsen in een fietsenrek kan het voorwiel krom buigen of kunnen remkabels beschadigen. Bij een e-bike kunnen de kabels voor de elektronica beschadigen.

Leg je fiets niet neer op de derailleurs. De achterderailleur kan verbuigen of er kan vuil in het aandrijfsysteem komen.

Bescherm je fiets voor zover mogelijk tegen de elementen. Regen, sneeuw, hagel en zelfs direct zonlicht kunnen het fietsframe, de lak of de onderdelen beschadigen.

Als je de fiets voor langere tijd stalt, maak hem dan eerst schoon, voer onderhoud uit en wrijf het frame op met een poetsmiddel. Hang de fiets op, met de banden opgepompt tot ongeveer de helft van de aanbevolen bandenspanning.

Lees de snelstartgids of het supplement bij de Gebruikershandleiding voor e-bikes voor de correcte opslag van de accu.

De framelak beschermen

De lak van het frame kan beschadigen door chemicaliën (inclusief bepaalde sportdranken) of door schurende onderdelen. Vuil kan de lak (en zelfs het framemateriaal) bekrassen of wegschuren, vooral op plekken waar kabels of kabelbinders tegen de framebuizen lopen. Gebruik zelfklevend beschermmateriaal om schuurplekken op kwetsbare plekken te voorkomen.

Wees voorzichtig met fietsendragers, werkstandaards en fietstrainers.

De klemconstructies van werkstandaards, fietsendragers, fietstrainers of trailerfietsen voor kinderen kunnen fietsframes beschadigen. Volg de instructies van het specifieke product om je fiets te beschermen tegen schade. Niet alle fietsen zijn geschikt voor montage van bagagedragers, fietstrainer,

enzovoort. Vraag hulp aan je dealer als je hieromtrent zekerheid wilt.

WAARSCHUWING: *Als je fietsen op een fietsendrager achterop een auto vervoert, moet er genoeg ruimte zitten tussen de uitlaatpijp en de fietswielen. De minimale afstand is 45 cm achter uitlaatpijp en minimaal 20 cm erboven.*

 **WAARSCHUWING:** *Het monteren van een kinderzitje zorgt voor extra gewicht en verhoogt het zwaartepunt van je fiets. Daardoor kan het langer duren voordat de fiets tot stilstand komt, wordt de fiets lastiger te besturen en valt hij gemakkelijker om. Laat je kind nooit zonder toezicht in het kinderzitje achter. Wees extra voorzichtig bij het balanceren van de fiets, bij het remmen en bij het nemen van bochten wanneer er een kinderzitje is gemonteerd. Het omvallen van de fiets of het verlies van controle erover kan leiden tot ernstig of dodelijk letsel voor uzelf of voor het kind.*

 **WAARSCHUWING:** *Sommige fietsdraggers zijn niet geschikt voor montage van kinderzitjes. Als u hierover niet zeker bent, neem dan contact op met uw Electra-dealer.*

⚠ WAARSCHUWING: *Fabrikanten van kinderzitjes gebruiken verschillende bevestigingssystemen die al dan niet geschikt zijn voor bepaalde typen fietsdragers. Als je niet zeker bent over de montagemogelijkheden, neem dan contact op met de fabrikant van het kinderzitje.*

⚠ WAARSCHUWING: *Als je een drager monteert die niet geschikt is, kan deze losraken of onverwacht losschieten waardoor het kind in contact kan komen met draaiende delen of komen te vallen. Dat kan leiden tot zwaar letsel of overlijden. Zorgvuldig verpakken voor transport*

Je fiets zorgvuldig verpakken voor transport

Een onzorgvuldig verpakte fiets kan eenvoudig beschadigen tijdens vervoer. Gebruik altijd een fietstkoffer met harde schaal of stevig karton dat je fiets goed beschermt tijdens transport. Plaats zacht, beschermend materiaal rond alle frame-

en vorkbuizen en gebruik een massief kunststof blok om de vorkuiteinden te beschermen en de vorkconstructie te ondersteunen.

Controleer je fiets op schade na transport

1. Haal het stuurlint los en kijk het stuur na.
2. Controleer de framebuizen en voorvork op deuken, barsten en krassen.
3. Zet je fiets weer in elkaar met behulp van de online servicehandleiding of vraag je plaatselijke Electra-winkel om hulp.

Er gelden speciale regels voor het vervoeren van e-bikes. Bekijk het supplement bij de Gebruikershandleiding voor e-bikes op electra.trekbikes.com of vraag je dealer om hulp bij het inpakken.



electrabike.com/manuals

Onderhoud

Door de technologische vooruitgang worden fietsen steeds complexer. Het is onmogelijk om alle benodigde informatie betreffende onderhoud en reparatie voor alle fietsen in deze handleiding te beschrijven.

Om de kans op een ongeval en letsel te minimaliseren, is het zeer belangrijk dat alle reparaties en onderhoudswerkzaamheden die niet specifiek in deze handleiding worden genoemd, worden uitgevoerd door je fietsenmaker.

Hoe langer je het onderhoud van je fiets uitstelt, hoe groter eventuele ongemakken zullen zijn. Je fietsenmaker kan je adviseren hoe en wanneer je onderhoud moet plegen.

Een nieuwe fiets die net is ingereden, moet even worden nagekeken. Door het gebruik kunnen de kabels bijvoorbeeld oprekken waardoor de werking van het schakelsysteem of de remmen wordt beïnvloedt. Laat je nieuwe fiets ongeveer twee maanden na aankoop volledig nakijken door je fietsenmaker. Laat elk jaar groot onderhoud plegen door je fietsenmaker, zelfs als je de fiets weinig hebt gebruikt.

Voorafgaand aan elke rit moet je de fiets controleren op de punten die genoemd zijn in de paragraaf **Voor elke rit**.

Onderhoudsschema's zijn gebaseerd op normaal gebruik. Als je meer fietst dan gemiddeld, voer dan het aanbevolen onderhoud navenant vaker uit. Functioneert een onderdeel niet goed, repareer het dan meteen, of raadpleeg je dealer. Is een onderdeel versleten of beschadigd, vervang het dan voordat je weer gaat fietsen.

Als je na inspectie constateert dat je fiets onderhoud nodig heeft, ga dan naar je dealer voor een servicebeurt.

Inspectie

Zoals aangegeven in het onderhoudsschema, dient de volgende controles en onderhoud periodiek te gebeuren.

Controleer alle schroeven

Je nieuwe fiets is netjes afgeleverd met alle bouten en verbindingen goed vastgezet. Na verloop van tijd kunnen sommige bouten echter mogelijk wat losser komen te zitten. Dat is normaal. Maar het is daarom wel belangrijk om alle bouten regelmatig te controleren en ze zondig vast te zetten met het juiste aanhaalmoment.

Het juiste aanhaalmoment

Het aanhaalmoment is een maat voor hoe strak een schroef, moer of bout moet worden vastgedraaid.

Bij te hard aandraaien kan een bout (of het bevestigde onderdeel) oprekken, vervormen of breken. Bij te weinig aandraaien kan het onderdeel gaan bewegen en kan de bout (of het bevestigde onderdeel) door metaalmoetheid breken.

Een momentsleutel gebruiken is de enige betrouwbare methode om het correcte aanhaalmoment te kunnen aanhouden. Als je geen momentsleutel hebt, kun je

het aanhaalmoment niet nauwkeurig genoeg bepalen en moet je contact opnemen met je dealer.

Het aanhaalmoment staat meestal vermeld op de bout of op het onderdeel. Als er geen specificatie op het onderdeel is vermeld, vraag dan je fietsendealer om hulp. Het kost niet meer dan enkele minuten om de volgende onderdelen te controleren en waar nodig aan te draaien tot het correcte aanhaalmoment:

- de klembout(en) van het zadel
- de klembout van de zadelpen
- Stuurpenbouten
- Bevestigingsbouten van de schakelhendels
- de bevestigingsbouten van de remhendels
- Rembouten voor en achter, inclusief bouten die een kabelstop vastklemmen
- Bevestigingsbouten en scharnierbouten van het veersysteem

Stuur

Check

- Of de handvatten stevig vastzitten (mogen niet draaien of bewegen).
- Of het stuurlint (indien van toepassing) nog vastzit en vervang het indien het los zit of gescheurd is.
- Of stuurextensies of bar ends goed gepositioneerd zijn en stevig vast zitten en dat er stuurdoppen gemonteerd zijn.



WAARSCHUWING: *Een stuuruiteinde zonder dop of afdekking kan bij een val leiden tot ernstig of dodelijk letsel. Ouders moeten een elke fiets regelmatig nakijken en beschadigde of ontbrekende handvatten vervangen.*

Stuurpennen

Controleer of alle bouten vastzitten. Het correcte aanhaalmoment hangt af van het type stuurpen dat op je fiets gemonteerd zit - zie de specificaties voor het correcte aanhaalmoment (meestal geprint op de stuurpen). Ben je niet zeker van het type stuurpen op je fiets, neem dan contact op met je fietsdealer.

Direct-connect stuurpennen: Er dient minimaal één spacer van 5 mm onder de stuurpen gemonteerd te zijn, als aanvulling op het lagerdeksel. Bij carbon stuurbuizen is zowel boven als onder de stuurpen minstens één spacer vereist. Er zijn enige licht afwijkende uitzonderingen op bepaalde racefietsen. Heb je vragen over de stuurpen of de stuurbuis, neem dan contact op met je fietsdealer.

LET OP: Breng geen vet of montagepasta aan op de stuurpen. De pasta kan terechtkomen in de balhoofdflagers of op de stuurbuis en schade of verdraaien tot gevolg hebben.

Remmen

Controleer de slijtage van de remblokken.

- Velgremmen: Vervang de remblokjes als de slijtage-groeven in het remoppervlak minder dan 2 mm diep zijn (of minder dan 1 mm diep bij direct-pull remmen).
- Schijfremmen: Vervang remblokjes die dunner zijn dan 1 mm.
- Remschijven: Controleer de dikte/slijtage van de remschijven. De minimum dikte staat meestal op de schijf vermeld.

Wielen en banden

Controleer de banden op beschadiging en slijtage. Naarmate een band dunner wordt door slijtage neemt de kans op lekrijden toe. Vervang de band als het karkas ingesneden is of als de draden van het karkas door het loopvlak heen zichtbaar zijn.

Je dealer kan losse, beschadigde of gebroken spaken repareren of vervangen.

Nog iets over slijtage van de velg. Bij het remmen wordt velgmateriaal verwijderd door de remblokjes. Als de remmen in de loop van de tijd te veel materiaal hebben verwijderd, kan de velg verzwakken en breken. Slijtage-indicatoren op aluminium velgen:

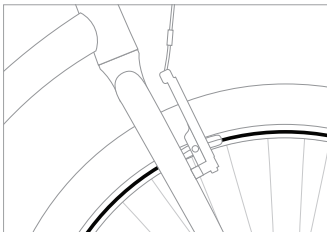

- Een ondiepe groef rond de gehele omtrek van de velg. Als de groef niet langer zichtbaar is, vervang dan de velg.

- Een stip op de velg, meestal ter hoogte van het ventielgat. Als deze indicator uitgesleten is en niet meer zichtbaar, dan moet de velg worden vervangen.

Als een naaf speling heeft of een knarsend geluid maakt, kan het zijn dat de lagers onderhoud nodig hebben. Laat het afstellen van de lagers over aan je dealer.

Derailleurs

Schakel door alle versnellingen om te controleren of de derailleurs correct en soepel werken en dat de ketting niet van de tandwielen loopt.

Pedalen

Voel aan de pedalen of ze stevig vastzitten in de cranks. Draai de pedalen rond. Als ze niet soepel draaien, vraag je dealer dan om de pedaallagers opnieuw af te stellen.

Draai zonnodig de pedalen vaster in de crank. Het rechterpedaal draait met de klok mee vast. Het linkerpedaal draait tegen de klok in vast. Ga naar je dealer om de pedalen met het juiste aanhaalmoment te laten vastzetten.

Het crankstel

Beweeg het crankstel heen en weer (haaks op de rijrichting) en draai met het achterwiel van de grond de cranks rond.

Als de cranks los aanvoelen of een knarsend geluid maken tijdens het ronddraaien, ga dan niet fietsen. Mogelijk moet het bottom bracket (het lagersysteem waardoor de cranks in het frame kunnen draaien) opnieuw worden afgesteld of vervangen.

Als je na inspectie constateert dat je fiets onderhoud nodig heeft, raadpleeg dan de pagina **Ondersteuning** op [trekbikes.com](#) voor meer instructies en handige video's, of ga naar je dealer voor onderhoud. Laaf het afstellen van de lagers over aan je dealer.

Ketting

Controleer of de ketting vastzittende schakels heeft, slijtage vertoont of vuil is. Maak de ketting schoon en smeer hem. (Zie paragraaf **Vier eenvoudige reparaties**).

Accessoires

Controleer alle accessoires en zorg ervoor dat ze correct en stevig bevestigd zijn.

Sommige fietsen worden standaard geleverd met accessoires zoals een zijstandaard. Andere accessoires kun je zelf monteren. Raadpleeg de pagina **Ondersteuning** op onze website voor meer instructies over de bediening en onderhoud, of volg de instructies die geleverd werden bij de accessoires.

De kabels

Inspecteer de binnenkabels op knikken, roest, gebroken draden of een rafelig uiteinde. Kabels moeten een eindkapje hebben om een rafelig uiteinde te voorkomen. Controleer ook de buitenkabels op losse draden, geknikte uiteinden, breuken en slijtage. Rijd niet op je fiets als de binnen- of buitenkabels niet in orde zijn. Laat het onderhoud aan kabels uitvoeren door je dealer, tenzij je er vertrouwd mee bent.

E-bikes

Controleer alle kabels en stekkers op schade. Check de werking van het systeem. Controleer onderdelen zoals de afstandsbediening en display op schade. Controleer de werking en bediening van alle verlichting en de toeter (indien van toepassing).

Spatborden

Smeer bij de montage van een spatbord het uiteinde van de schroefdraad van de montagebouten in met Loctite Blue 242 (of een vergelijkbaar borgmiddel).

Dit geldt voor alle mogelijke bevestigingspunten op de voorvork: aan de voorkant, de achterkant of onderop.

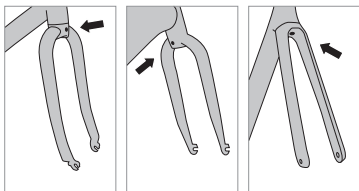

⚠ WAARSCHUWING: Gebruik voor het opnieuw monteren van het spatbord alle bij de fiets of het spatbordpakket meegeleverde bouten en vulringen. Deze bouten en vulringen hebben specifieke maten en borgcapaciteiten. Zonder deze bouten en vulringen kan het spatbord losraken, en in contact met de band kan dit leiden tot een blokkerend wiel.

⚠ WAARSCHUWING: Montagebouten kunnen los komen te zitten. Om dit te vermijden, smeer je de schroefdraad van de bouten in met Loctite Blue 242 hechtmiddel (of een vergelijkbaar hechtmiddel). Geen draadborgmiddel toepassen kan ertoe leiden dat het spatbord losraakt, en in contact met de band kan dit leiden tot een blokkerend wiel.

Vier eenvoudige reparaties die elke fietser moet kennen

We weten dat niet iedereen even technisch is aangelegd... maar elke fietser zou onderstaande basisvaardigheden toch moeten beheersen. We noemen de belangrijkste punten, maar als je meer kennis wilt opdoen, bekijk dan de instructievideo's op het Electra Bike YouTube-kanaal:
youtube.com/user/@ElectraBicycleCompany.



youtube.com/user/@ElectraBicycleCompany

1. Je banden controleren

Banden die op de juiste druk staan fietsen prettiger. De bandendruk en de bandenslijtage controleren is de eerste stap naar meer fietsplezier.

Controleer de bandendruk

Gebruik een losse manometer of een fietspomp met manometer om de bandendruk te controleren.

Pomp je banden op of laat juist enige lucht ontsnappen

Pomp je banden op tot de druk die wordt vermeld op de zijkant van de band of die wordt vermeld op de velg. Kies de laagste waarde van de twee. Zorg dat je pomp geschikt is voor de Schrader-ventielen op je fiets.

Pomp je banden nooit te hard op. Als je band harder is opgepompt dan de aanbevolen druk, laat dan enige lucht ontsnappen en controleer vervolgens opnieuw de bandendruk.

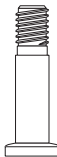

Schrader-ventiel

OPMERKING: Het is beter om een handpomp of voetpomp te gebruiken dan een compressor. Die laatste zorgt immers al snel voor te veel druk, waardoor de band kan ontploffen.

2. Je fiets schoonmaken

Een schone fiets rijdt prettiger. Het ziet er beter uit en het verlengt ook de levensduur van de fiets. Voortdurende aandacht voor alle onderdelen van je fiets betekent bovendien dat je steeds bij blijft met het reguliere onderhoud.

Om schoon te maken, heb je niet meer nodig dan een tuinslang, een emmer, milde zeep, een zachte borstel en een droge doek.

Maak de fiets eerst nat met water, en maak hem dan systematisch van boven naar beneden schoon met de borstel. Gebruik daarbij ruimschoots zeepwater. Spoel overvloedig af met water en droog af met de doek.

LET OP: Een hogedruk-waterstraal kan fietsonderdelen beschadigen. Maak je fiets niet schoon met een hogedrukreiniger. Door een harde waterstraal kan ook water binnendringen in stekkers, motoren, controllers en andere onderdelen van een elektrisch systeem.

3. Ontvetten en smeren van de ketting

Een goed gesmeerde ketting blijft soepeler en geruislozer functioneren en heeft een langere levensduur. We adviseren om je ketting eerst goed te

ontvetten en schoon te maken voordat je hem opnieuw smeert.

Ontvetten

Ontvetten is een vettig klusje. Doe daarom oude kleren aan. Gebruik een specifieke kettingontvetter (liefst een biologisch afbreekbare versie). Er bestaan speciale kettingreinigingsapparaten, maar een oude tandenborstel werkt ook goed.

Doe de ontvetter op de tandenborstel of in het reinigingsapparaat en begin met het onderste stuk van de ketting. Draai de pedalen langzaam achterwaarts. Reinig de ketting na het ontvetten met een borstel en zeepwater. Spoel de ketting schoon en laat hem goed drogen.

Smeren

Gebruik een speciaal smeermiddel voor fietskettingen. Draai de pedalen langzaam achterwaarts en breng het smeermiddel aan op elke roller/verbindingsschakel. Verwijder overtollig smeermiddel met een doekje.



WAARSCHUWING: *Zorg dat er geen smeermiddel op de zijkant van de banden of de remschijven komt. Smeermiddel op het remoppervlak kan de remwerking sterk doen afnemen en kan daarom leiden tot een ongeval of verwondingen. Verwijder vet of smeermiddel dat in contact komt met de remoppervlakken onmiddellijk.*

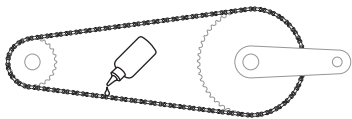

TIP: Breng het smeermiddel aan de onderzijde van ketting aan en leg een doek onder de ketting. Dit is een schonere werkwijze die voorkomt dat het smeermiddel op de liggende achtervork of op de velg druppelt.

4. Een band verwijderen en vervangen

Deze instructies zijn bedoeld voor standaard draadbanden met losse binnenbanden. Neem voor andere typen banden contact op met je dealer of bekijk de pagina [Ondersteuning op onze website](#).

De band van het wiel verwijderen

1. Laat de lucht uit de binnenband lopen en draai de ventielmoer los (Presta- of Dunlop-ventielen).
2. Haal de buitenband van de velg.
3. Gebruik je handen of bandenlichters om de buitenband aan één zijde van de velg te lichten. Gebruik hierbij geen scherpe voorwerpen zoals een schroevendraaier.

4. Als één zijde van de buitenband van de velg is gelicht, kun je de binnenband uitnemen.
5. Om de buitenband volledig van het wiel te halen, moet je ook de andere zijde van de buitenband van de velg lichten.

Buitenband vervangen of hermonteren

1. Gebruik de gelegenheid om de band, het velglint en de velg te inspecteren op defecten.
2. Pomp een beetje lucht in de nieuwe binnenband zodat hij zijn vorm krijgt.
3. Plaats de binnenband terug in de buitenband. Steek het ventiel door het gat in de velg.
4. Druk één zijde van de buitenband terug in de velg. Gebruik alleen je handen. Zorg dat de binnenband in de velg ligt.
5. Druk de andere zijde van de band over de velgrand.
6. Duw het ventiel door het ventielgat iets omhoog in de buitenband.
7. Pomp de band op tot de spanning die aangegeven staat op de zijkant van de band. Pomp hem niet te hard op.
8. Controleer of de hieldraad van de band goed in de velg ligt.

Wat te doen als je fiets mogelijk is beschadigd

1. Gebruik de fiets niet meer.
2. Breng de fiets naar een erkende Electra-dealer.
3. Vervang het beschadigde frame of onderdeel via je erkende plaatselijke Electra-dealer of kijk op electrabike.com.

HOOFDSTUK 3

Referentie

[Aanvullende informatie.....](#)3-1

[Technische tekeningen.....](#)3-2

Aanvullende informatie

Deze basishandleiding is slechts het begin. Hier is enige aanvullende informatie voor nog meer fietsplezier.

Instructievideo's

De Electra Bicycle Company heeft zijn eigen YouTube-kanaal: <https://www.youtube.com/@ElectraBicycleCompany> met informatie die van toepassing is op alle fietsen en modellen.



[youtube.com/user/
@ElectraBicycleCompany](https://www.youtube.com/user/@ElectraBicycleCompany)

Garantie

Electra Care beperkte garantie

Wij zorgen voor jou

Bij elke nieuwe Electra-fiets krijg je Electra Care - het beste garantie- en waarborgprogramma van de fietsindustrie. Zodra je Electra-fiets is geregistreerd, biedt de Electra Bicycle Company elke eerste eigenaar een garantie tegen materiaaldefecten en productiefouten. De volledige garantievooraarden zijn te vinden op [electra.trekbikes.com/warranty_policy](https://www.electra.trekbikes.com/warranty_policy).

Eerst even dit

Neem contact op met een erkende Electra-dealer of -distributeur om een garantieclaim in te dienen. Ook moet het aankoopbewijs worden overlegd.

Deze diagrammen tonen de basisonderdelen van een fiets. Jouw specifieke model heeft mogelijk niet alle getoonde onderdelen. Bekijk de pagina Ondersteuning op electra-bike.com voor specifieke informatie.

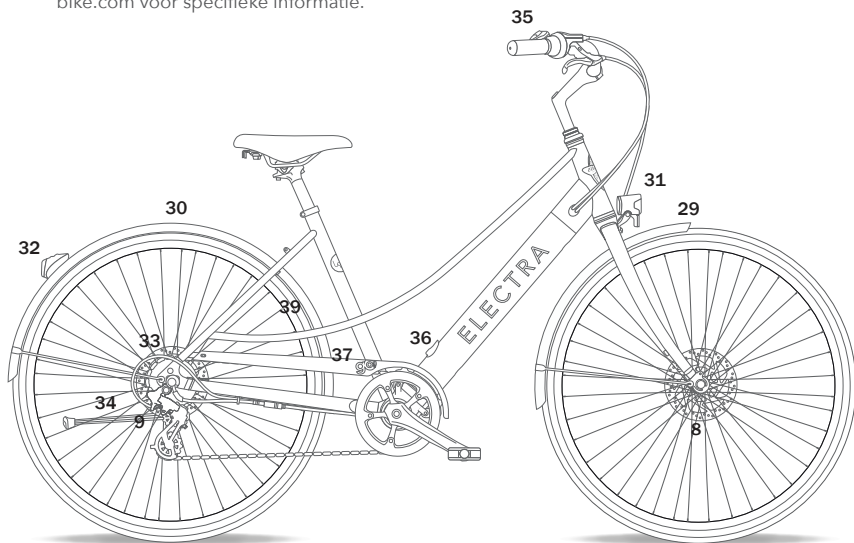

29 Voorspatbord
30 Achterspatbord
31 Koplamp
32 Achterlicht
33 Motor
34 Fietsstandaard
35 Controller

36 Laadpoort
37 Kettingbeschermer

Electra Hoofdkantoor

Noord-Amerika

Electra Bicycle Company
364 2nd Street, Suite 140
Encinitas, CA 92024
VS

Klantenservice 800-261-1644

Europa

Bikeurope BV
Ceintuurbaan 2-20C
3847 LG Harderwijk
Nederland

Verenigd Koninkrijk

Trek Bicycle Corporation Ltd.
Ceintuurbaan 2-20C
Milton Keynes, MK7 8HX
Verenigd Koninkrijk

customercare@electrabike.com

electrabike.com

Beperkte levenslange garantie

Voor meer informatie, ga naar [electrabike.com](https://www.electrabike.com).

AR	للمزيد من المعلومات، قم بزيارة موقع electrabike.com .	JP	詳しくは、 electrabike.com をご覧ください。
CS	Více informací naleznete na stránce electrabike.com .	KO	더 자세한 사항은, electrabike.com 을 방문하시기 바랍니다.
DA	Få mere at vide på electrabike.com .	NO	For mer, gå til electrabike.com .
DE	Weitere Informationen findest du auf electrabike.com .	NL	Voor meer informatie, ga naar electrabikes.com .
EL	Για περισσότερες πληροφορίες, μεταβείτε στον ιστότοπο electrabike.com .	PL	Więcej informacji znajduje się na stronie electrabike.com .
ESES	Para más información, ir a electrabike.com .	PTBR	Para maiores informações, acesse electrabike.com .
ESMX	Para más información, ir a electrabike.com .	PTPT	Para mais informações, visita electrabike.com .
FI	Lisätietoja saat electrabike.com -sivustolta.	RU	Подробнее см. на веб-сайте electrabike.com .
FR	Pour en savoir plus, rendez-vous sur electrabike.com .	SK	Viac nájdete na stránke electrabike.com .
HE	לקבלת מידע נוסף, עבור אל electrabike.com .	SL	Več informacij najdete na electrabike.com .
HR	Za više informacija posjetite electrabike.com .	SV	Mer information finns på electrabike.com .
HU	További információért látogasson el a electrabike.com oldalra.	VK	Щоб дізнатися більше, відвідайте веб-сайт electrabike.com .
IT	Per scoprire di più, vai su electrabike.com .	ZH	欲了解更多信息, 请浏览 electrabike.com 。

To see this manual in your language, go to the [electrabike.com/manuals](https://www.electrabike.com/manuals) page.

AR	لقراءة هذا الدليل بلغتك، قم بزيارة صفحة electrabike.com/manuals	JP	あなたの言語でこのマニュアルを読むには、 electrabike.com/manuals をご覧ください。
CS	Tuto příručku ve svém jazyce naleznete na stránce electrabike.com/Návody k použití .	KO	해당 설명서를 자국어로 보려면, electrabike.com/manuals 페이지를 방문하시기 바랍니다.
DA	Du kan se denne brugervejledning på andre sprog på electrabike.com/manuals .	NO	For å se denne håndboken i ditt språk, gå til electrabike.com/manuals .
DE	Auf electrabike.com , im Bereich Bedienungsanleitungen findest du dieses Handbuch in deiner Sprache.	NL	Om deze handleiding in je eigen taal te lezen, ga naar de pagina electrabike.com/manuals .
EL	Για να διαβάσετε αυτό το εγχειρίδιο στη γλώσσα σας, μεταβείτε στην ιστοσελίδα electrabike.com/manuals .	PL	Aby znaleźć tę instrukcję w swoim języku, odwiedź stronę electrabike.com/manuals .
ESES	Para consultar este manual en tu idioma, entra en electrabike.com/manuals page.	PTBR	Para ver este manual em seu idioma, acesse a página electrabike.com/manuals .
ESMX	Para ver este manual en tu idioma, entra en electrabike.com/manuals page.	PTPT	Para consultar este manual no teu idioma, vai à página electrabike.com/manuals .
FI	Löydät tämän oppaan omalla kielelläsi osoitteesta electrabike.com/manuals page.	RU	Для просмотра этого руководства на вашем языке перейдите на страницу electrabike.com/manuals .
FR	Pour consulter ce manuel dans votre langue, rendez-vous sur electrabike.com/manuals .	SK	Na zobrazenie tejto príručky vo vašom jazyku prejdite na stránku electrabike.com/manuals .
HE	כדי לראות מדריך זה בשפה שלך, עבור לדרך electrabike.com/manuals	SL	Če želite prebrati ta priročnik v svojem jeziku, pojdite na stran electrabike.com/manuals .
HR	Kako biste ovaj priručnik otvorili na svom jeziku idite na electrabike.com/manuals page.	SV	Gå till sidan electrabike.com/manuals om du vill läsa bruksanvisningen på ditt eget språk.
HU	A kézikönyv sajtó nyelvéén való megtekintéséhez látogasson el a electrabike.com/manuals oldalra.	VK	Цей посібник з експлуатації вашою мовою доступний на веб-сторінці electrabike.com/manuals .
IT	Per leggere questo manuale nella tua lingua, vai su electrabike.com , alla pagina electrabike.com/manuals .	ZH	要查看您所用语言版本的本手册，请浏览 electrabike.com/manuals 页面。