

BONTRAGER

Aeolus RSL 一体式公路车把/把立安装说明书

1. 将手把安装到转向管上。不要拧紧夹紧螺栓。
2. 检查线管是否正确 (线管穿过把立下方)。参见图 1。
3. 将外壳盖安装到手把的下侧 (请参见图 2)。

注意: 可以安装外壳盖或将其置入 NIP 盒子。

4. 确保所有外壳和线管都在外壳盖下, 并将螺栓拧紧至 5Nm。
5. 临时握住转向管顶部的夹紧螺栓。这样可以留出空间来安装垫片。
6. 确定所需的腕组, 以使其适合骑行者/车主, 然后将其组装在转向管上。
7. 松开把立夹紧螺栓, 将车把/把立推入到位。
8. 安装膨胀堵头。遵循建议的扭矩值, 正确固定膨胀螺栓。
9. 安装顶盖。遵循建议的扭矩值, 正确固定顶盖。

注意: Trek 和 Bontrager 碳纤维前叉在把立上方需要 5mm 垫片, 以确保完全夹紧把立夹。Aeolus RSL 一体式公路车把/把立在车把/把立的顶部内置了一个 5mm 的垫片, 使您可以实现整洁的设置, 而无需在车把/把立上方安装任何多余的垫片。

10. 在车把/把立完全组装好后, 转向管应与车把/把立中置的 5mm 垫片中的梯级齐平或在梯级上方 (参见图 3)。
11. 将夹紧螺栓拧紧至 5.2Nm。
12. 左右充分旋转车把, 以确保没有线管扭结或限制。



图 1

注意: 对于摩托车式设置, 通过轴承顶盖调换前后制动软管的位置。



图 2

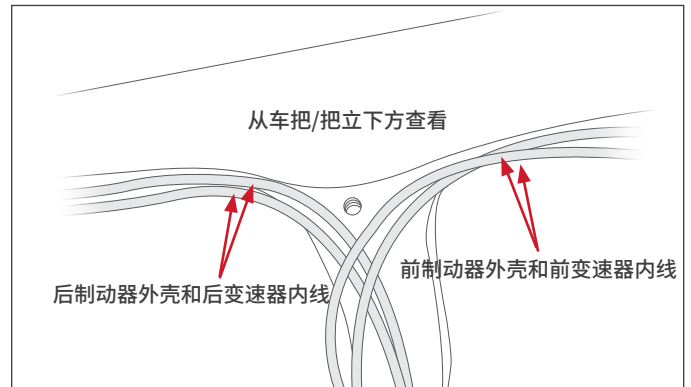
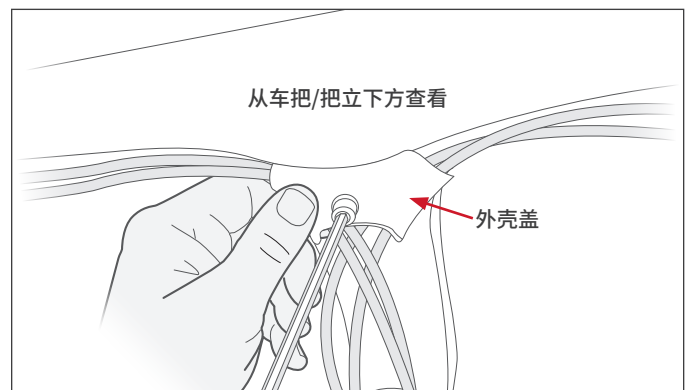
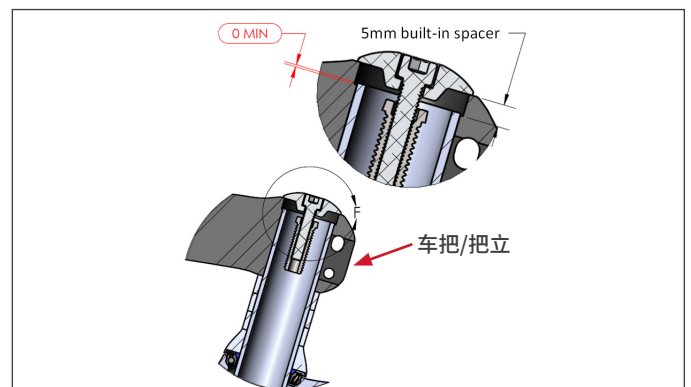

图 3