

BONTRAGER

Monteringsanvisningar för Aeolus RSL integrerade bockstyre/styrstam

1. Sätt styret på styrröret. Dra inte åt klämbultarna.
2. Kontrollera att kablaget är rätt draget (vajrarna i kors under styrstammen). Se figur 1.
3. Montera höljskyddet på undersidan av styret (se figur 2).

OBS! Höljskyddet är antingen monterat eller finns i NIP-lådan (NIP är en förkortning för Not Installed Parts, dvs. omonterade delar).

4. Kontrollera att alla höljen och vajrar sitter under höljskyddet och dra åt bulten till 5 Nm.
5. Dra åt klämbultarna allra överst på styrröret lätt och temporärt. Det ger utrymme för att montera distanserna.
6. Välj styrlagerdistanser som passar för cyklisten/ägaren och montera dem på styrröret.
7. Lossa klämbultarna på styrstammen och skjut styre/styrstam-kombon på plats.
8. Montera expanderpluggen. Dra åt expandern till rekommenderat moment.
9. Montera topplocket. Dra åt topplocket till rekommenderat moment.

OBS! Treks och Bontragers kolfibergafflar behöver en 5 mm-distans över styrstammen för att styrstamsklämman ska sitta rätt. Den integrerade styre/styrstam-kombon Aeolus RSL har en 5 mm inbyggd distans överst för att det ska gå att montera korrekt och snyggt utan någon extra distans.

10. När styre/styrstam-kombon är monterad ska styrröret vara i nivå med eller över den inbyggda 5 mm-distansen i styre/styrstam-kombon (se figur 3).
11. Momentdra klämbultarna till 5,2 Nm.
12. Vrid styret helt åt vänster och höger för att kontrollera att inga vajrar fastnar eller begränsas.

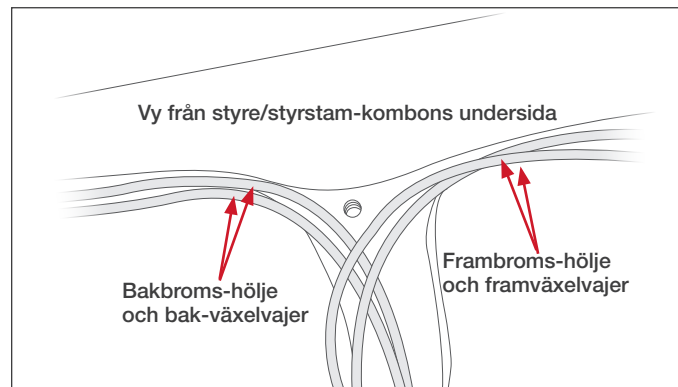

Figur 1

OBS! För montering i motostil byter du plats på höljen för fram- och bakbroms genom lagrets topplock.

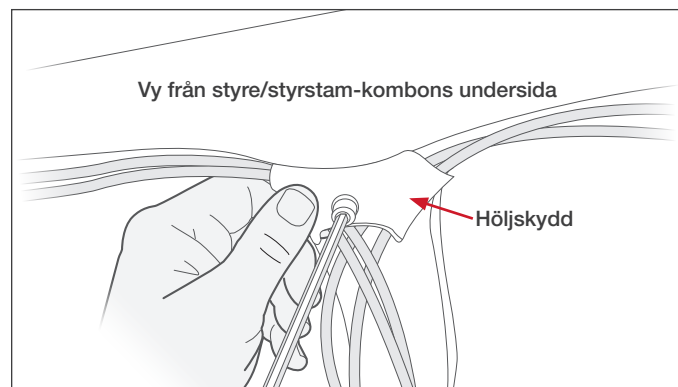

Figur 2

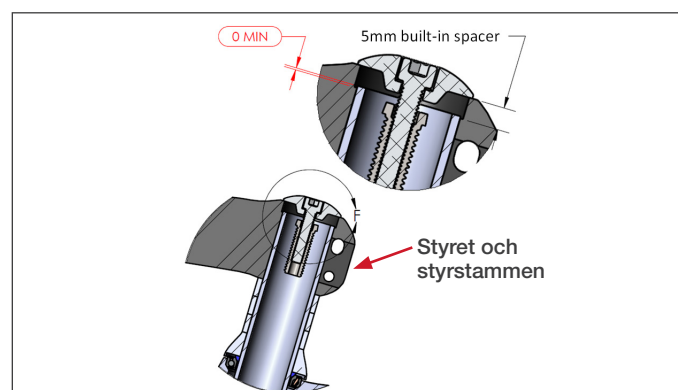

Figur 3