

BONTRAGER

Installatiehandleiding Aeolus RSL geïntegreerde stuur/stuurpen-combo

1. Plaats het stuur op de stuurbuis. Draai de klembouten nog niet vast.
2. Controleer of de bekabeling correct loopt (de kabels kruisen elkaar onder de stuurpen). Zie afbeelding 1.
3. Bevestig het afdekkapje van de bekabeling aan de onderzijde van het stuur (zie afbeelding 2).

OPMERKING: Het afdekkapje kan reeds geïnstalleerd zijn of in het losse doosje met onderdelen zitten.

4. Zorg ervoor dat alle bekabeling zich onder het afdekkapje bevindt en draai de bout vast met 5 Nm.
5. Houd de klembouten eventjes vast net boven de stuurbuis. Nu kunnen er eventuele spacers geplaatst worden.
6. Schuif het benodigde aantal spacers op de stuurbuis om de gewenste stuurhoogte voor de rijder te bereiken.
7. Draai de klembouten van de stuurpen los en monteer de stuur/stuurpen-combo op de stuurbuis.
8. Monteer de expander in de vork. Zet de expander vast met inachtneming van het aanbevolen aanhaalmoment.
9. Bevestig het top-kapje. Neem ook hierbij het aanbevolen aanhaalmoment in acht.

OPMERKING: Trek en Bontrager carbon voorvorken vereisen een spacer van 5 mm bovenop de stuurpen om een veilige werking van de stuurpenklem te kunnen garanderen. De Aeolus RSL geïntegreerde stuur/stuurpen-combo heeft een ingebouwde spacer (van 5 mm), wat een clean uiterlijk oplevert, zonder zichtbare extra spacer.

10. Met de stuur/stuurpen-combo volledig gemonteerd dient de stuurbuis gelijk of boven de uitspading van de ingebouwde spacer te komen. (zie afbeelding 3).
11. Draai de klembouten vast met 5,2 Nm.
12. Draai het stuur zo ver mogelijk naar links en naar rechts en controleer of dit geen problemen oplevert met de kabels.

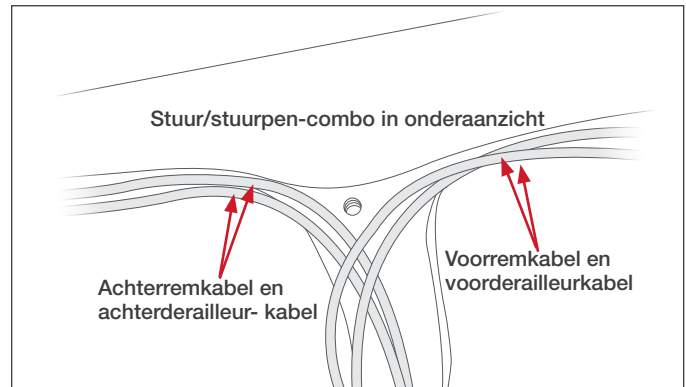

Afbeelding 1

OPMERKING: Voor bediening zoals op een motor: wissel de positie van voor- en achterremkabel om.

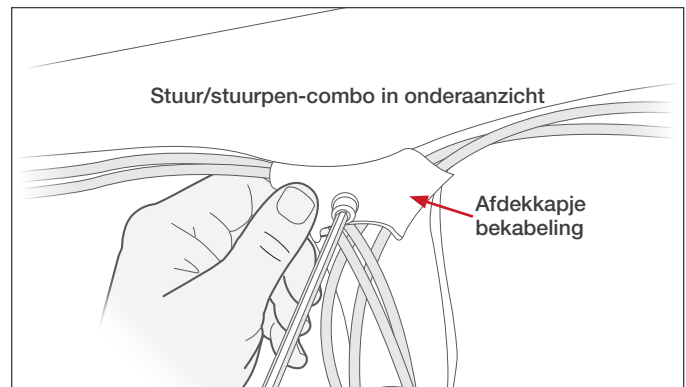

Afbeelding 2

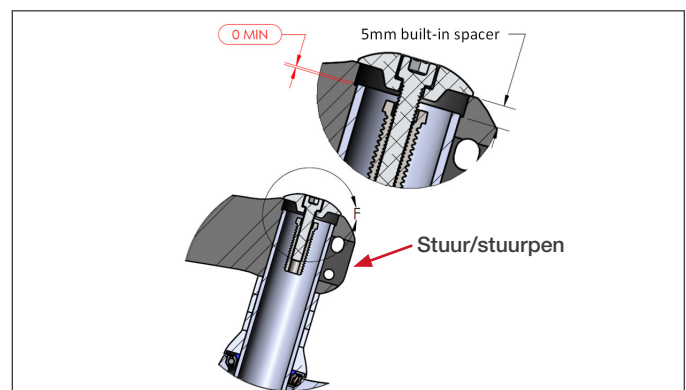

Afbeelding 3