

BONTRAGER

Aeolus RSL integrert landveisstyre/ styrefremspring monteringshåndbok

1. Plassere styret på kronerøret. Ikke stram klemmeskruene.
2. Sjekk at kabelføringen er korrekt (at kablene krysses under styrefremspringet). Se Figur 1.
3. Installerere strøpedekselet på undersiden av styret (se Figur 2).

MERK: Strøpedekselet kan installeres eller i NIP.boksen.

4. Forsikre deg om at alle strømpere og kabler er under strøpedekselet og stramme skruen til 5Nm.
5. Midlertidig skru klemmeskruen(e) øverst på kronerøret forsiktig til. Dette gir plass til å montere avstandsskivene.
6. Bestemme ønskede avstandsskiver i styrelageret så det passer for syklist/eier og plassere dem på kronerøret.
7. Løsne klemmeskruene og press styre/styrefremspring ned og på plass.
8. Installerere ekspansjonspluggen. Følg anbefalt moment for å feste ekspansjonspluggen trygt.
9. Installerere toppdekselet. Følg spesifiserte momentverdier for å skru fast toppdekselet.

MERK: Trek og Bontrager karbongafler krever en 5 mm avstandsskive over styrefremspringet for å sikre at klemmen på styrefremspringet får tak. Aeolus RSL Integrated Bar/Stem har en 5 mm avstandsskive bygget inn øverst på styre/styrefremspring som lar deg ha et rent oppsett uten ekstra avstandsskiver over styre/styrefremspring.

10. Med styre/styrefremspring ferdig montert, skal kronerøret være jevnt med eller over steget i den innebygde 5 mm avstandsskiven i styre/styrefremspringet (se Figur 3).
11. Stramme klemmeskruene til 5,2Nm.
12. Dreie styret helt mot venstre og høyre for å være sikker på at kablene ikke er for stramme eller begrenser utslaget.

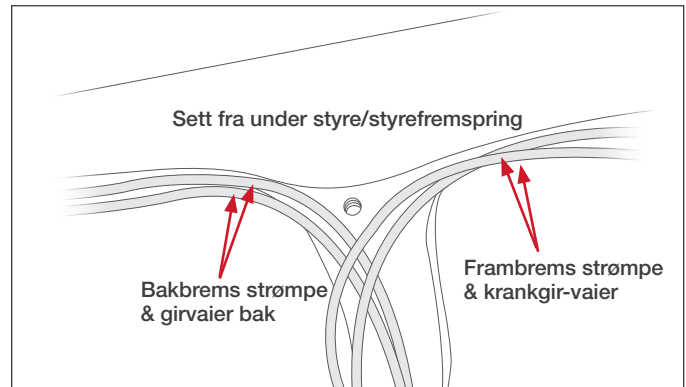

Figur 1

MERK: For oppsett som på motorsyklar, reverserer du plasseringene av slangene for fram- og bakbrems gjennom toppdekselet på lageret.

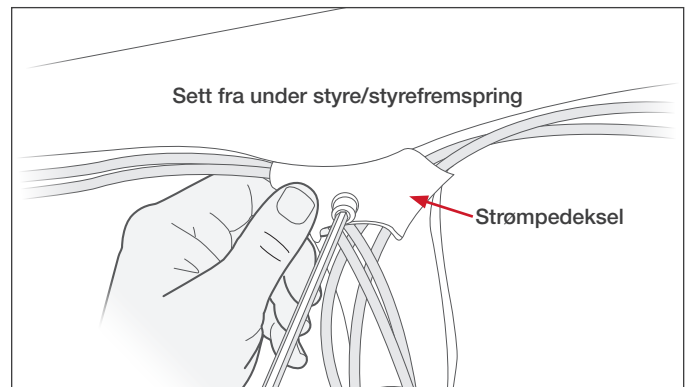

Figur 2

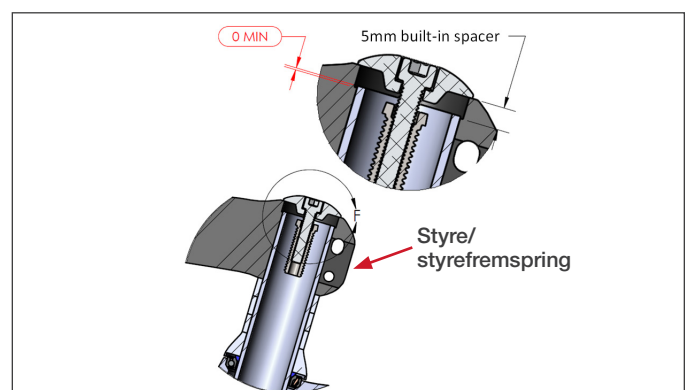

Figur 3