

BONTRAGER

에올루스 RSL 일체형 도로 핸들바/스텝 설치 설명서

1. 핸들바를 스티어러 튜브 위에 놓습니다. 조임 볼트는 조이지 마십시오.
2. 케이블 라우팅이 올바른지 확인합니다(스텝 아래 가로지르는 케이블). 그림 1을 참고하십시오.
3. 하우징 커버를 핸들바 밑면에 설치합니다(그림 2 참고).

참고: 하우징 커버를 설치하거나 NIP 박스에 설치할 수 있습니다.

4. 모든 하우징과 케이블이 하우징 커버 아래에 있는지 확인한 후 볼트를 5Nm 토크로 조입니다.
5. 조임 볼트(들)를 스티어러 튜브 맨 위쪽에 일시적으로 단단히 조여둡니다. 그러면 스페이서를 설치할 공간이 생깁니다.
6. 라이더/오너에게 적합하게 맞도록 원하는 헤드셋 스페이서 개수를 결정한 후 이를 스티어러 튜브에 조립합니다.
7. 스텝 조임 볼트를 풀고 바/스텝이 제자리에 가도록 아래로 누릅니다.
8. 익스팬더 플러그를 설치합니다. 익스팬더를 적절히 고정할 수 있도록 권장 토크 값을 준수하도록 합니다.
9. 상부 캡을 설치합니다. 상부 캡을 적절히 고정할 수 있도록 권장 토크 값을 준수하도록 합니다.

참고: 트랙과 본트래거 카본 포크는 스텝 클램프를 완전히 고정할 수 있도록 스텝 위로 5mm 스페이서가 필요합니다. 에올루스 RSL 일체형 바/스텝은 바/스텝 상부에 5mm 스페이서가 탑재되어 있어 바/스텝 위로 추가적인 스페이서 없이도 깨끗하게 셋업할 수 있습니다.

10. 바/스텝이 완전히 조립되면 스티어러 튜브는 바/스텝의 탑재형 5mm 스페이서에서 있는 스텝과 수평을 이루거나 그 위에 있어야 합니다(그림 3 참고).
11. 조임 볼트를 5.2Nm 토크로 조입니다.
12. 핸들바를 왼쪽과 오른쪽으로 완전히 돌려봐서 케이블이 감기거나 제한이 없는지 확인합니다.



그림 1

참고: 모토식 셋업을 위해서는 베어링 상부 캡을 통과해서 전방과 후방 브레이크 호스의 위치를 바꾸십시오.



그림 2

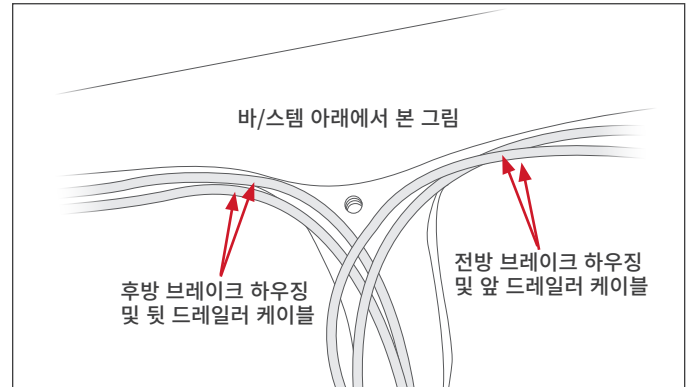
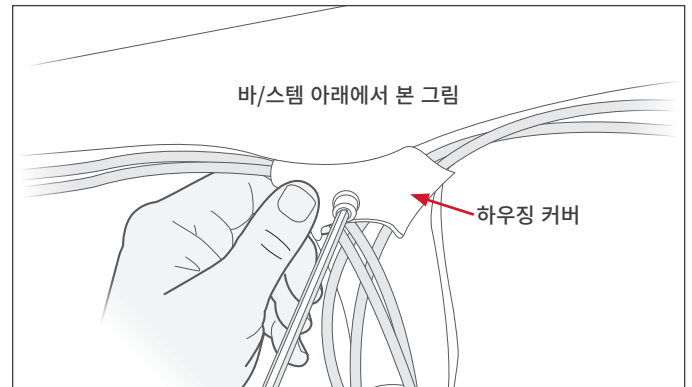
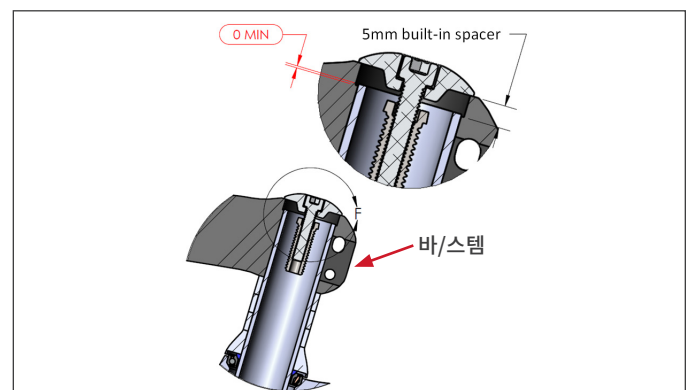

그림 3