

BONTRAGER

Aeolus RSL Integrated Bar/Stemの取付マニュアル

1. ハンドルバーをステアリングコラムに取り付けます。ステムのピンチボルトはまだ締めないでください。
2. ケーブルが正しく配置されていることを確認します（ケーブルはステム裏側で交差します）。図 1を参照してください。
3. アウターケーブルカバーをハンドルバー裏側に取り付けます（図 2を参照してください）。

注意: アウターケーブルカバーは装着済みかNIP ボックスにあります。

4. 全てのアウターケーブルをカバー内に収め、5Nmのトルクで締め付けてください。
5. ステアリングコラム最上部でピンチボルトを仮締めします。こうすることで、スペーサーを取り付ける隙間が生まれます。
6. お乗りになる方のフィットに合った枚数のスペーサーを決めステアリングコラムに取り付けます。
7. ステムのピンチボルトを緩め、バー/ステムを押し下げて固定します。
8. プレッシャーアンカーを取り付けます。プレッシャーアンカーを推奨締め付けトルクに従い、正しく固定します。
9. トップキャップを取り付けます。トップキャップを推奨締め付けトルクに従い、正しく固定します。

注意: トレックおよびポントレガーのカーボンフォークでは、ステム上側に5mmのスペーサーを入れ、クランプ部がステアリングコラムを完全に掴めるようにする必要があります。Aeolus RSL Integrated Bar/Stemには、バー/ステム上部に5mmのスペーサーが内蔵されており、スペーサーの追加が不要であるため、スッキリした外観を保てます。

10. バー/ステムを完全に組み立てた状態では、ステアリングコラムはバー/ステムに内蔵されたスペーサーの段差と接しているかその上側にあるはず（図 3を参照してください）。
11. ピンチボルトを5.2Nmのトルクで締め付けます。
12. ハンドルバーを左右に回るだけ回し、ケーブルの引っ掛かりや動きの制限がないことを確かめてください。



図 1

注意: お好みによって、フロントブレーキとリアブレーキのホースを左右で入れ替え、ベアリングのトップキャップに通しましょう。



図 2

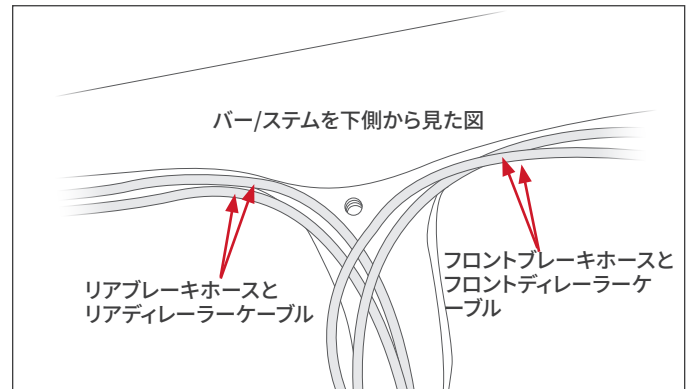
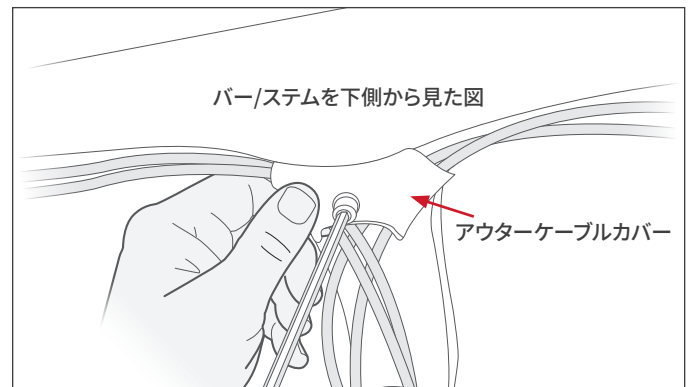
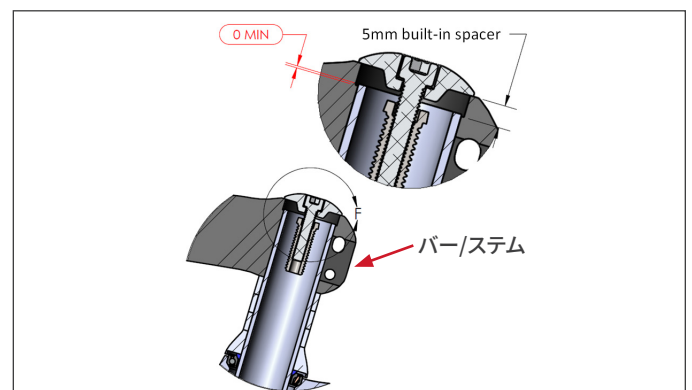

図 3