

# BONTRAGER

## Aeolus RSL integreret landevejsstyr/ frepind installationsmanual

1. Anbring styret på styrerøret. Klemboltene skal ikke spændes endnu.
2. Kontroller for korrekt kabelføring (kabler der krydser under frempinden). Se figur 1.
3. Monter dæksel til samlehus på undersiden af styret (se figur 2.).

**BEMÆRK:** Dæksel til samlehus skal være monteret eller i NIP boksen.

4. Sikr dig at alle samlebokse og kabler befinder sig under dækslet og spænd bolten til 5 Nm.
5. Indsæt midlertidigt klembolten(e) øverst i styrerøret. Dette vil give plads til at installere afstandsringene.
6. Bestem de ønskede headset afstandsringer for korrekt rytter/ejerpasning, og saml dem på styrerøret.
7. Løsn frempindens klemboltene og skub styr/frepind ned på plads.
8. Monter forlængeren. Spænd forlængeren ved at følge de anbefalede tilspændingsmomenter.
9. Monter topkappen. Spænd topkappen ved at følge de anbefalede tilspændingsmomenter.

**BEMÆRK:** Trek og Bontrager kulfibergafler kræver en 5 mm afstandsring ovenfor frempinden for at sikre den bedste tilpasning af frempindklemmen. Aeolus RSL Integrated styr/frepind har en 5 mm afstandsring indbygget i toppen af styret/frepinden, så du kan få et rent setup uden overskydende afstand mellem styr/frepind.

10. Når styret/frepinden er samlet, skal styrerøret være jævnt med eller over trinnet i den indbyggede 5 mm afstandsring i styr/frepind (se figur 3).
11. Spænd klemboltene til 5,2 Nm.
12. Drej styret helt til venstre og højre for at sikre dig, at der ikke er nogle kabler der er i vejen eller andre begrænsninger.

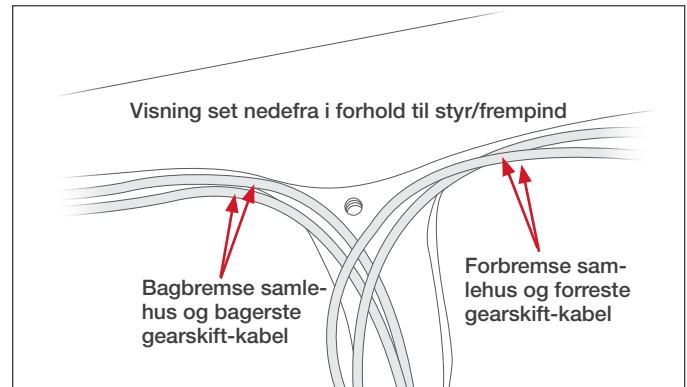

Figur 1

**BEMÆRK:** Ved opsætning af moto-stil skal du vende positionerne på den forreste og bageste bremseslange gennem den øverste topkappe.

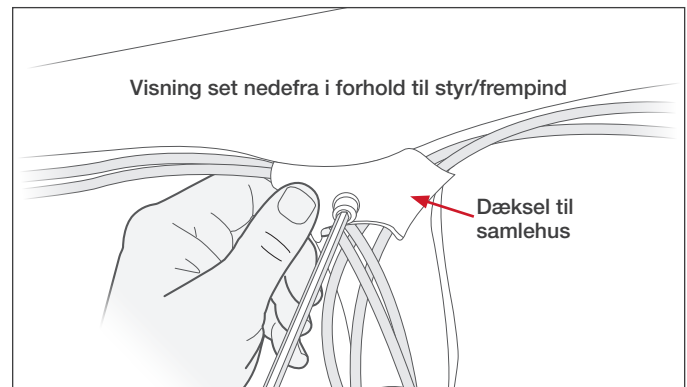

Figur 2

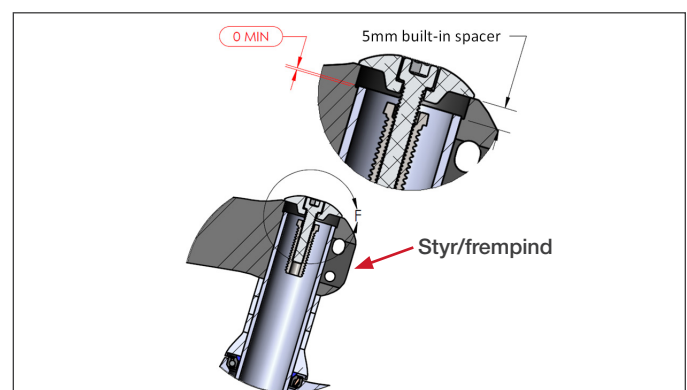

Figur 3