

BONTRAGER

Aeolus RSL, integrované kombo silničních řídítek/představce, instalační manuál

1. Umístěte řídítka na krk vidlice. Neutahujte šrouby.
2. Zkontrolujte správné vedení bowdenů (bowdeny se pod představcem kříží). Viz Obrázek 1.

3. Na spodní stranu řídítek umístěte krytku bowdenů (viz Obrázek 2).

POZNÁMKA: Krytku bowdenů lze umístit na NIP krabičku.

4. Ujistěte se, že všechna lanka a bowdeny jsou pod krytkou, poté šroub utáhněte na 5 Nm.
5. Dočasně povolte šroub(y) na horní části krku vidlice. Zvětšíte si tak prostor pro montáž podložek.
6. Určete si správnou výšku pro podložky podle správného nastavení posedu a umístěte je na krk vidlice.
7. Povolte šrouby na představci a zasuňte řídítka na své místo.
8. Namontujte ježka/expandér vidlice. Ježka/expandér utáhněte dle doporučených instrukcí.
9. Namontujte krytku krku vidlice. Krytku utáhněte dle doporučených instrukcí.

POZNÁMKA: Ke karbonovým vidlicím Trek a Bontrager je nutno nad představcem umístit ještě 5mm podložku, která jej pevně uchytí. Integrované kombo řídítek/představce Aeolus RSL již má 5mm podložku umístěnou přímo na horní straně. Můžete si tak vytvořit čisté nastavení bez podložek nad řídítka/představcem.

10. Jakmile budete mít kombo sestavené, krk vidlice by měl být zarovnan s (vestavěnou) 5mm podložkou nad představcem (viz Obrázek 3).
11. Utáhněte šrouby na 5,2 Nm.
12. Otočte řídítka úplně vpravo a vlevo, abyste se ujistili, že nedochází k žádnému zachytávání lanek a bowdenů.

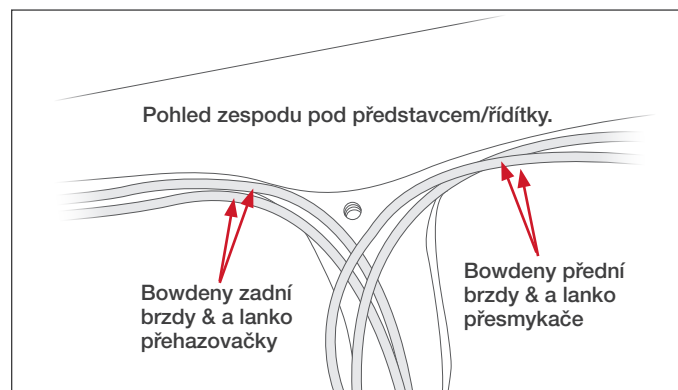

Obrázek 1

POZNÁMKA: Pokud preferujete motorkářské nastavení, prostě vyměňte bowden přední a zadní brzdy v hlavovém složení.

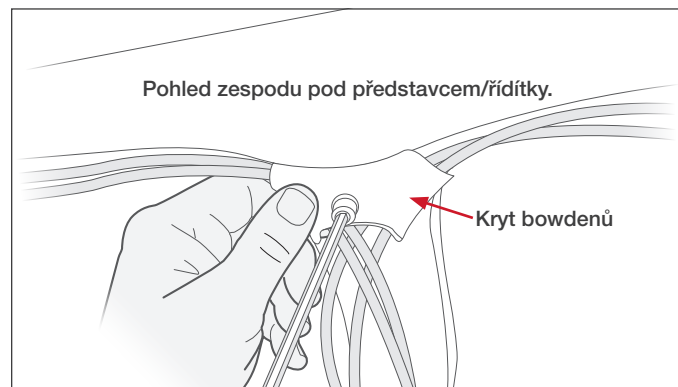

Obrázek 2

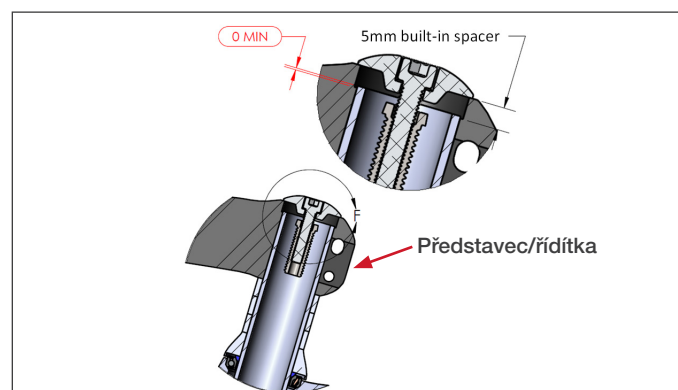

Obrázek 3